

CATÁLOGO

ANTORCHAS DE SOLDADURA

ROBÓTICA

EDR torches®
Evolution Design Robotics

2024



ROBÓTICA

ANTORCHAS DE SOLDADURA



“EDRtorches es el resultado de un exhaustivo trabajo de ingeniería en el desarrollo de productos para sistemas de soldadura robótica”

Cuando juntamos en una empresa más de 25 años de experiencia en el diseño de aplicaciones y soluciones en soldadura, con un equipo de ingeniería de alto nivel sólo puede surgir algo bueno, EDRtorches es el resultado de un largo trabajo de ingeniería desarrollando productos para sistemas de soldadura robotizados, automatizados y manuales.

Nuestro espíritu de innovación continua es evidente en toda la línea de productos que fabricamos, creemos que debemos ver más allá de lo que la industria necesita y anticipar soluciones a los retos del futuro.

Con las gamas de producto avaladas por empresas de todo el mundo, le aseguramos la solución más adecuada a su demanda, además de un alto nivel de asesoramiento.

En EDRtorches tenemos la solución y el producto que necesita.



Estamos presentes en todo el mundo



“Entendemos que el desarrollo de un producto empieza en la fase de diseño, pero igual de importantes son la calidad y la producción”

Las empresas de carácter tecnológico o industrial conocen la importancia de innovar para continuar en el mercado actual. En EDR torches esto se convierte en una filosofía de trabajo, entendemos que sin innovación no es posible avanzar en un mundo tan competitivo donde empresas y profesionales necesitan soluciones cada vez más complejas.

EDR Sopletes cuenta con un potente departamento de I+D dedicado al desarrollo de nuevas aplicaciones de soldadura, aportando soluciones a medida tanto en el área de soldadura robotizada como manual.

Entendemos que el desarrollo de un producto comienza en la fase de diseño, pero igual de importante es la calidad y la producción diseñada y probada.

La larga experiencia de las antorchas EDR en todos los sectores relacionados con la soldadura nos hace capaces de aportar las mejores soluciones a sus retos de fabricación, díganos lo que necesita y nosotros lo haremos posible.

SISTEMA BOT

COLDTip

Sistema exclusivo para enfriar las puntas de contacto, reduce el calentamiento de la punta de contacto en un 50%, extendiendo la duración de la punta hasta 4 veces.

EASYCleaning

Limpieza integral de las proyecciones de soldadura, desarrollado para la industria automotriz donde las proyecciones son muy altas, este sistema elimina completamente las proyecciones del interior de la tobera en cada ciclo de limpieza. Recomendado en aplicaciones donde el nivel de proyecciones es muy alto.

FOURPower

Los 4 conductores de potencia diseñados para altos niveles de torsión y alta resistencia a la fatiga, proporcionan que el sistema de antorcha nunca deje de funcionar por la rotura de uno o varios cables, además de multiplicar por dos la sección del flujo de enfriamiento.









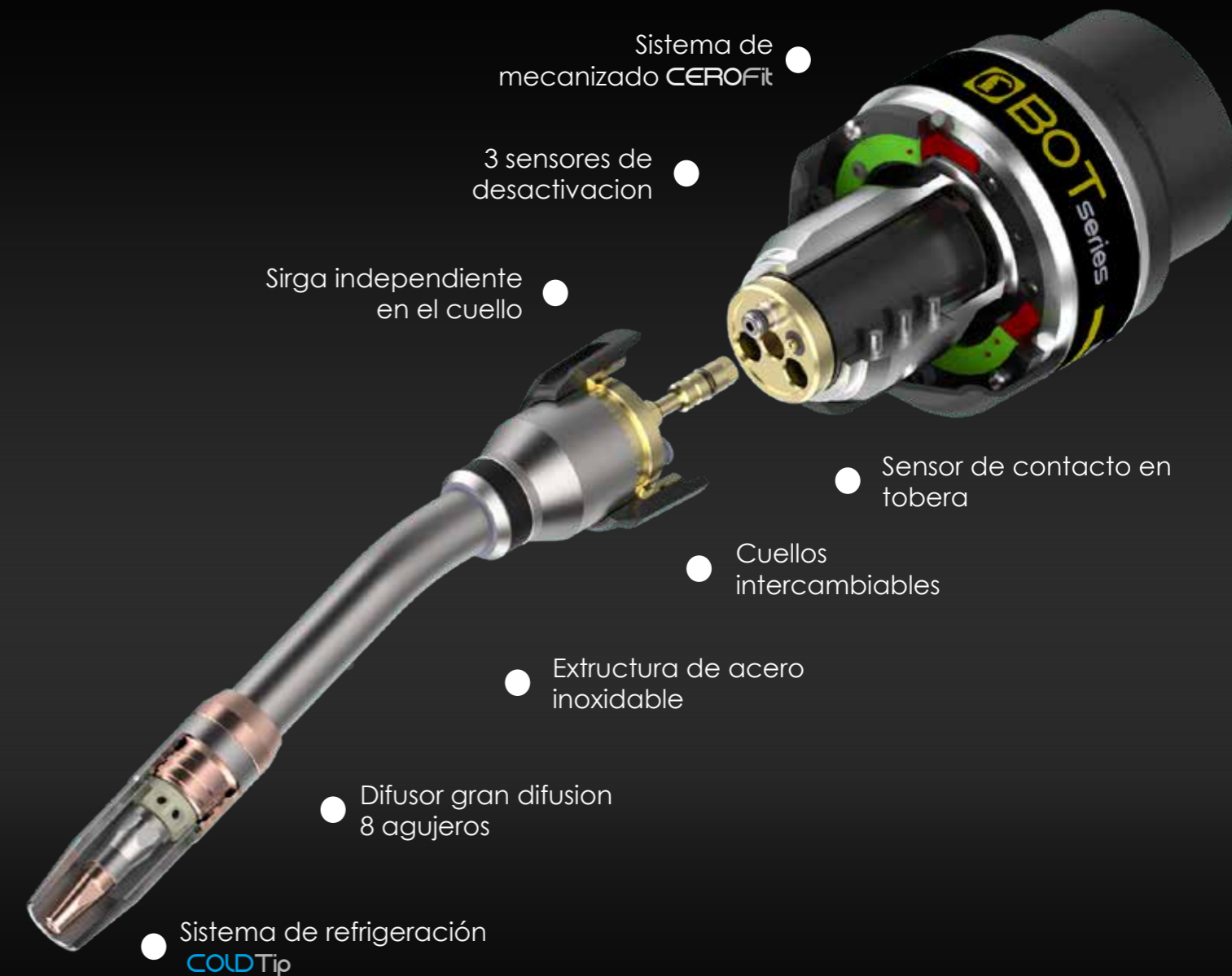

CEROFit

El mecanizado de alta precisión realizado en la misma fase de fabricación, los sistemas de ajuste anticolidión se fabrican en la misma secuencia de mecanizado con la máxima precisión.

Dependiendo del tipo de robot a utilizar, debemos seleccionar un sistema que se adapte al robot, para ello existen dos sistemas disponibles para los dos tipos de robots que existen en el mercado.

Sistemas de eje hueco donde adaptaremos el iBOT o sistema de cableado externo donde adaptaremos el eBOT. Ambos sistemas cuentan con los avances descritos.



	Ventajas de los sistemas BOT	8 Pag.
	Guías de selección Instalaciones BOT	
	MIG-MAG BOT- REFRIGERACIÓN GAS	18 Pag.
	MIG-MAG BOT-REFRIGERACIÓN LÍQUIDO	20 Pag.
	TIG BOT- REFRIGERACIÓN LÍQUIDO	22 Pag.
	1 Cuellos de soldadura robotizados	
	MIG / MAG BOT-30G (300A)	26 Pag.
	MIG / MAG BOT-31EC (350A)	28 Pag.
	MIG / MAG BOT-32W (350A)	30 Pag.
	MIG / MAG BOT-41EC (400A)	32 Pag.
	MIG / MAG BOT-40W (500A)	34 Pag.
	MIG / MAG BOT-50W (550A)	36 Pag.
	MIG / MAG BOT-60W (600A)	38 Pag.
	TIG-BOT-T5W (400A)	40 Pag.
	2 Cable de alimentación del robot	
	iBOT ejes internos	42 Pag.
	eBOT ejes externos	43 Pag.
	3 Sistemas anticollisión	
	iBOT ejes internos	46 Pag.
	eBOT ejes externos	47 Pag.
	4 Discos de adaptación a robots	48 Pag.
	5 Extracción de humos ASMIG	50 Pag.
	6 Estación de limpieza CS2	52 Pag.
	7 TCP control de cuello serie BOT	54 Pag.
	8 Líquidos protectores	55 Pag.
	Base de datos	56 Pag.

iBOT

Soldadura robotizados para robots eje hueco



eBOT

Soldadura robotizados para robots estándar

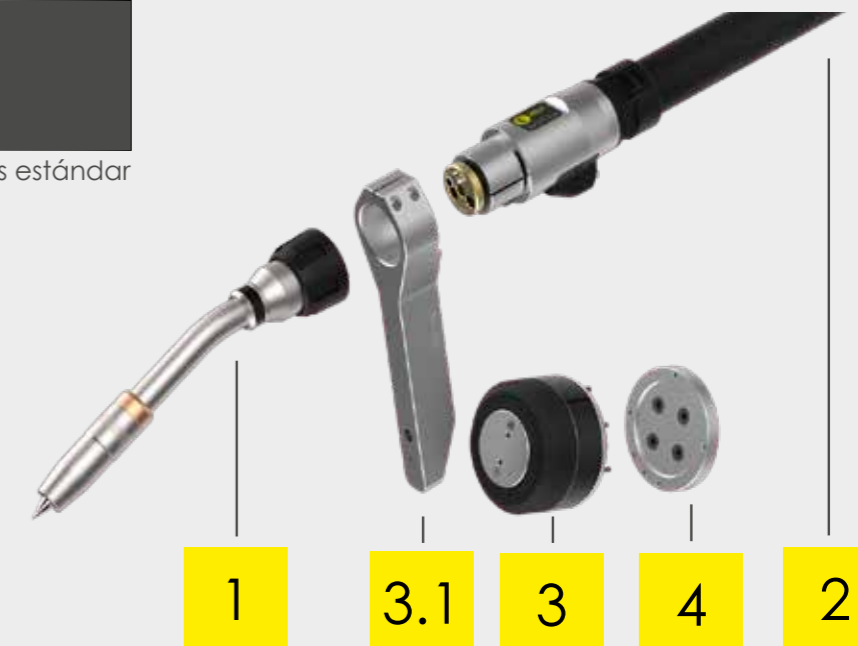

etBOT

Soldadura robotizadas para robots estándar TIG



Cuellos de soldadura MIG-MAG

Estructura del cuello en acero inoxidable, da una rigidez y estabilidad del TCP muy superior a la terminación en Latón más inestable con los cambios de temperatura.



Cuellos intercambiables. Compatibilidad total y amplia gama de sopletes. Sistema de cambio de cuello roscado, rápido y sencillo con circuitos independientes y válvulas automáticas de corte de líquido.



Sin fugas de gas. Retención por junta tórica, sellado a alta temperatura que impide que la boquilla se afloje y elimina cualquier pérdida de gas que se produzca en las roscas.

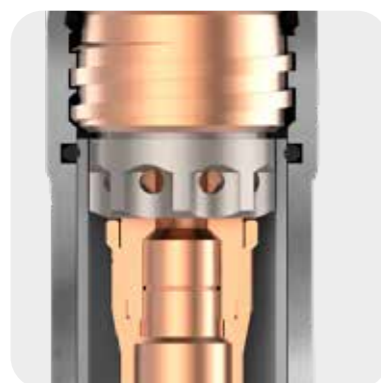

Difusores de 8 orificios. La distribución de los 8 orificios del difusor genera una mejor distribución del gas de protección y una mejor refrigeración de la tobera.

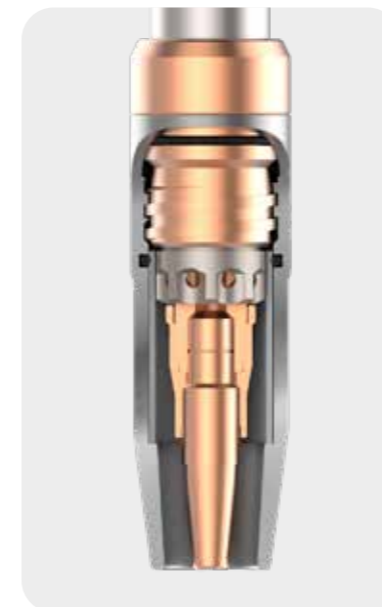

COLD Tip

Cuellos 40W, 50W y 60W con sistema de refrigeración. Sistema de puntas de larga duración COLD Tip, exclusivo de la línea de antorchas BOT, con este sistema se reduce de 3 a 5 veces el uso de puntas de contacto del sistema estándar. Como se consigue. El sistema mantiene la punta de contacto a baja temperatura lo que hace que la dureza del cobre no se vea afectada y se desgaste menos con el paso del hilo, además al mantenerse fría las proyecciones no se pegan. La mitad de la punta de contacto entra en una cámara de refrigeración, El cono de la punta da eficiencia eléctrica y transmisión térmica.



EASY Cleaning

Cuellos 41EC y 31EC con limpieza integral. Sistema que consigue la eliminación total de proyecciones, esto es especialmente útil en la soldadura de aceros galvanizados utilizados en automoción donde el Zinc genera grandes proyecciones que dificultan la limpieza y producen múltiples averías.



Double Cooling

Conductos independientes para toda la línea BOT. Sistema de refrigeración de doble circuito para boquilla y punta de contacto totalmente independiente. Conducción de gas totalmente separada del resto de circuitos como la rosca de aportación, mejorando la estabilidad de la salida de gas y la proyección.

1

Cuellos de soldadura TIG

El sistema de soldadura TIG para sistemas BOT puede utilizarse con o sin alimentación de hilo, está refrigerado por líquido y su potencia de refrigeración permite altos ciclos de trabajo manteniendo la estabilidad del tungsteno.



Mayor vida útil de las piezas de recambio. Soportes de tungsteno de grandes dimensiones y gran durabilidad.



Más estabilidad del arco. El anillo metálico integrado mejora la estabilidad del AF. Ajuste de la posición del cable de alimentación



Opciones de protección. Conector para sistema anticollisión (no para cobots)



Mejor refrigeración. Potente circuito de refrigeración hasta el difusor



© 2024 EDRtorches, S.L. Todos los derechos reservados.

2

Cables de potencia MIG / MAG

Los cables de antorcha BOT están diseñados con materiales especiales que soportan altas tensiones mecánicas y fuertes movimientos dinámicos, evitando así la rotura de sus componentes por fatiga. El montaje del cable de la antorcha es rápido y fácil de cambiar sin necesidad de herramientas especiales.

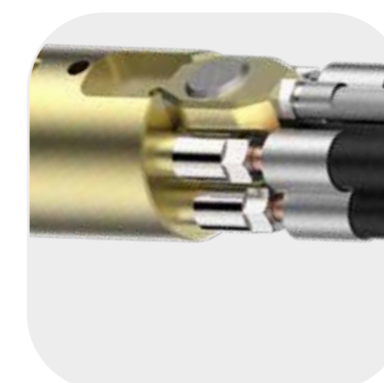

Wire Brake opción. Sistemas de bloqueo de cables integrados para toda la gama iBOT y eBOT.



Sensor de tobera. Sensor (opcional), permite la detección de contacto con la boquilla para múltiples aplicaciones.

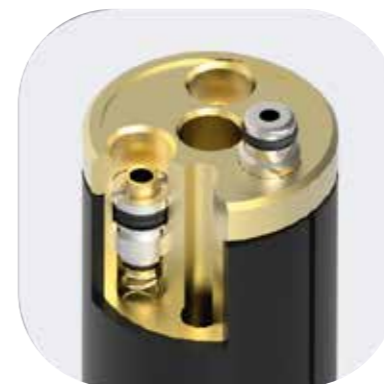

Bloqueo por pérdida de líquido. Válvulas de cierre automático del circuito de refrigeración, permite realizar un cambio rápido de cuello sin pérdida de líquido y sin necesidad de parar el grupo de refrigeración.

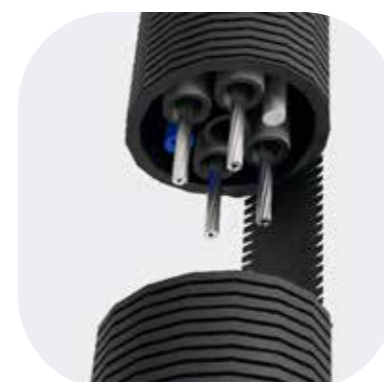

FOURPower
Giro de hasta 720°. Cuatro cables de alimentación especiales FOURPower (sistema de refrigeración líquida), permiten una duración y una capacidad de refrigeración extra, además los materiales de los cables de alimentación están preparados para girar 360 en ambas direcciones lo que da una libertad de giro de 720° de la mayor para estos sistemas.

© 2024 EDRtorches, S.L. Todos los derechos reservados. Sujeto a cambios sin previo aviso. No se permiten extractos ni reimpressiones.

3

Sistema anticoli- sión

El sensor anticoli-
sión BOT está desti-
nado a la desactivación del robot
en caso de colisión accidental de la
pistola de soldadura.

Este sensor consiste en un sistema
Rocker que detecta la colisión en
cualquier dirección de movimiento,
volviendo a su posición inicial cuan-
do desaparece el obstáculo causan-
te de la colisión.

La resistencia del sensor está prepa-
rada para proteger el sistema de la
antorcha a baja velocidad, a altas
velocidades no se garantiza una
protección total.

Ventajas del anticoli- sión BOT

- ~Son compatibles con todos los robots industria-
les de muñeca estándar
- ~Protección total de tornillos internos y sensores
con IP64, evita la
acumulación de proyecciones
- ~6 puntos de apoyo internos evita zonas de me-
nor resistencia a la flexión mejorando las alarmas
de fallo por inercias, esto permite aumentar la
velocidad de movimiento del robot
- ~Fabricado en acero templado y aluminio aero-
náutico 7075
- ~Diferentes niveles de dureza para adaptarse a
todas las aplicaciones

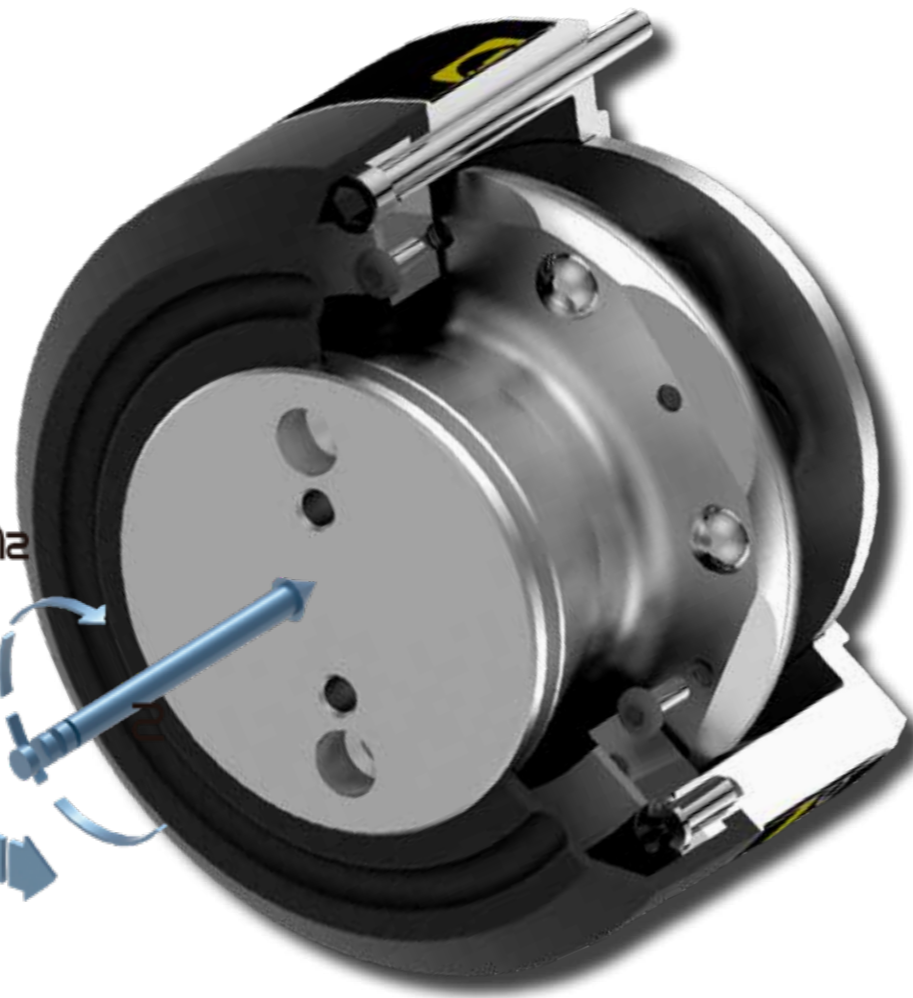

3.1



4

Disco adaptador

Toda la gama de discos de adaptación para
la fijación de sistemas de soldadura BOT a
robots industriales, desde sistemas convencio-
nales con disco cerrado hasta sistemas de eje
hueco con opendiscos.



Sistemas de soldadura para robots industriales Serie BOT diseña- dos para durar Ventajas Discos adaptadores BOT

- ~Ajuste preciso para cualquier robot industrial
- ~Dos opciones de fabricación en aluminio aeronáutico 7075 o materiales aislantes
- ~Posibilidad de fabricación para robots de grandes dimensiones de soldadura no espe-
cífica, solicitando estudio previo
- ~Guía con pasadores que garantizan una correcta posición del disco

5

Extracción de humo



El sistema ASMIG garantiza la máxima extracción de humos de soldadura en instalaciones BOT, siendo este sistema modular y pudiendo incorporarse como accesorio en una instalación ya en funcionamiento.

- Tubería de gran diámetro con menores pérdidas por aspiración
- Sistema De Regulación De Vacío Externo A La Bomba. Ajuste Independiente De Cada Antorcha En Sistemas Centralizados
- Codos Independientes. permiten adaptar los sistemas a diferentes tipos de cuellos estándar de la serie bot
- Diferentes tamaños y longitudes de boquillas de aspiración. ajuste su sistema a las mejores condiciones



Variedad de configuraciones sin perder la programación. Variedad de configuraciones sin perder la programación. Sistemas de extracción para robots colaborativos e industriales, ASMIG es un sistema modular que se adapta a la antorcha que tenga instalada actualmente sin necesidad de cambio ni reprogramación en sistemas de la serie BOT.



6

Estación de limpieza CS2

Estación de limpieza de boquillas para antorchas de soldadura automatizadas y robotizadas. Incorpora unidad de corte de hilo de soldadura. Garantiza la continuidad del proceso de soldadura, manteniendo la boquilla de la antorcha de soldadura libre de escoria y proyecciones.



7

TCP control cuellos

Tabla de calibración para los cuellos de soldadura MIG / MAG de la serie BOT, permite un ajuste preciso y la calibración de los cuellos robotizados, puede para reajustar el cuello después de un golpe o para verificar su estado después de un uso intensivo



8

Líquidos de protección

Los líquidos utilizados tanto para la limpieza de las proyecciones como para la refrigeración de la antorcha deben ser de la máxima calidad para garantizar la máxima durabilidad.



© 2024 EDRtorches, S.L. Todos los derechos reservados. Sujeto a cambios sin previo aviso. No se permiten extractos ni reimpressiones.



Extracción de humos



CONFIGURADOR DE INSTALACIÓN

1

2

3

4



BOT-30G 300A

- T1** R10.0011 L76xD15.5
- T2** R10.0012 L76xD13
- T3** R10.0211 L79xD15.5

- BICOMP**
- P10** R10.0400.10 M10 1.0
 - P12** R10.0400.12 M10 1.2

- 3000** R12.0000 BOT-30G-180°
- 3022** R12.0220 BOT-30G-22°
- 3045** R12.0450 BOT-30G-45°

iBOT

- IEXXXG** R94.1XXX power cable gas Euro
- IMXXXG** R94.2XXX power cable gas Miller
- IPXXXG** R94.3XXX power cable gas Panasonic
- IOXXXG** R94.4XXX power cable gas OTC

- IB** R51.0001 Anticolision

- 5660** R71.0010 D56x6
- 5860** R71.0040L D58x6
- 6611** R71.0050 D66x11
- 5680** R71.0060L D56x8
- 6480** R71.0061L D64x8
- 8060** R71.0070 D80x6

e-BOT

- EEXXXG** R91.1XXX power cable gas Euro
- EMXXXG** R91.2XXX power cable gas Miller
- EPXXXG** R91.3XXX power cable gas Panasonic
- EOXXXG** R91.4XXX power cable gas OTC

- EB** R53.0001 anticolision
- 90** R41.1000 Bracket 90°
- 67** R41.1023 Bracket 67°

- 4040** R73.0010 D40x4
- 5040** R73.0020 D50x4

3.1

- K1** R04.0000 Neck tool BOT



EJEMPLO: T1-P12-3022-IE137G-XX-IB-5860-K1

© 2024 EDRtorches, S.L. Todos los derechos reservados. Sujeto a cambios sin previo aviso. No se permiten extract

© 2024 EDRtorches, S.L. Todos los derechos reservados. Sujeto a cambios sin previo aviso. No se permiten extract



BOT-31EC 350A

- T1** R10.0301 L47xD13.5
- P10** R10.0200.08 M6 0.8
- P12** R10.0200.10 M6 1.0
- P16** R10.0200.12 M6 1.2



- 3100** R13.1000 BOT-31W-180°
- 3122** R13.1220 BOT-31W-22°
- 3136** R13.1360 BOT-31W-36°
- 3145** R13.1450 BOT-31W-45°
- 314L** R13.0451 BOT-31W-45°L

BOT-32W 350A

- T1** R10.2311 L47xD13.5
- P10** R10.0200.08 M6 0.8
- P12** R10.0200.10 M6 1.0
- P16** R10.0200.12 M6 1.2



- 3200** R13.2000 BOT-31W-180°
- 3222** R13.2220 BOT-31W-22°
- 3236** R13.2360 BOT-31W-36°
- 3245** R13.2450 BOT-31W-45°
- 324L** R13.2451 BOT-31W-45°L

BOT-41EC 400A

- T1** R10.0021 L76xD15.5
- BICOMP**
- P10** R10.0300.10 M8 1.0
- P12** R10.0300.12 M8 1.2



- 4100** R14.1000 BOT-41EC-180°
- 412F** R14.1220 BOT-41EC-22°F
- 412L** R14.1221 BOT-41EC-22°L
- 4036** R14.1360 BOT-41EC-36°
- 4045** R14.1450 BOT-41EC-45°

BOT-40W 500A

- T1** R10.0011 L76xD15.5
- T2** R10.0012 L76xD13
- T3** R10.0211 L79xD15.5
- BICOMP**
- P10** R10.0400.10 M10 1.0
- P12** R10.0400.12 M10 1.2
- P16** R10.0400.16 M10 1.6



- 4000** R14.0000 BOT-40W-180°
- 4022** R14.0220 BOT-40W-22°
- 402F** R14.0222 BOT-40W-22°F
- 402L** R14.0221 BOT-40W-22°L
- 40LF** R14.0223 BOT-40W-22°LF
- 4036** R14.0360 BOT-40W-36°
- 4045** R14.0450 BOT-40W-45°
- 404L** R14.04511 BOT-40W-45°L

BOT-50W 550A- NOZZEL COOLING

- T1** R12.0551 L60xD15.5
- T2** R12.0552 L60xD18
- BICOMP**
- P10** R10.0400.10 M10 1.0
- P12** R10.0400.12 M10 1.2
- P16** R10.0400.16 M10 1.6



- 5000** R15.0000 BOT-50W-180°
- 5022** R15.0220 BOT-50W-22°
- 502F** R15.0221 BOT-50W-22°F
- 502L** R15.0222 BOT-50W-22°L
- 503S** R15.0303 BOT-50W-30°S
- 5036** R15.0360 BOT-50W-36°
- 5045** R15.0450 BOT-50W-45°

BOT-60W 600A NOZZEL COOLING

- T1** R12.0612 L16xD18
- T2** R12.0613 L16xD21
- BICOMP**
- P10** R10.0400.10 M10 1.0
- P12** R10.0400.12 M10 1.2
- P16** R10.0400.16 M10 1.6



- 6000** R16.0000 BOT-60W-180°
- 6022** R16.0220 BOT-60W-22°
- 602L** R16.0221 BOT-60W-22°L
- 602X** R16.0224 BOT-60W-22°XXL
- 603X** R16.0364 BOT-60W-36°XXL
- 604X** R16.0454 BOT-60W-45°XXL

iBOT

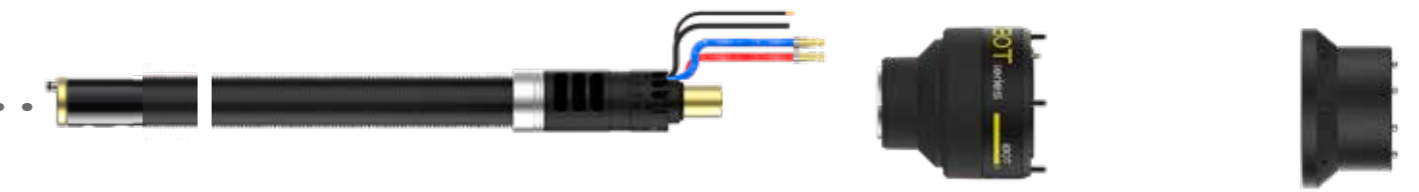

- IEXXXL** R95.1XXX power cable liquid Euro
- IMXXXL** R95.2XXX power cable liquid Miller
- IPXXXL** R95.3XXX power cable liquid Panasonic
- IOXXXL** R95.4XXX power cable liquid OTC

- IB** R51.0001 Anticolision

- 5660** R71.0010 D56x6
- 5860** R71.0040L D58x6
- 6611** R71.0050 D66x11
- 5680** R71.0060L D56x8
- 6480** R71.0061L D64x8
- 8060** R71.0070 D80x6

3.1

e-BOT

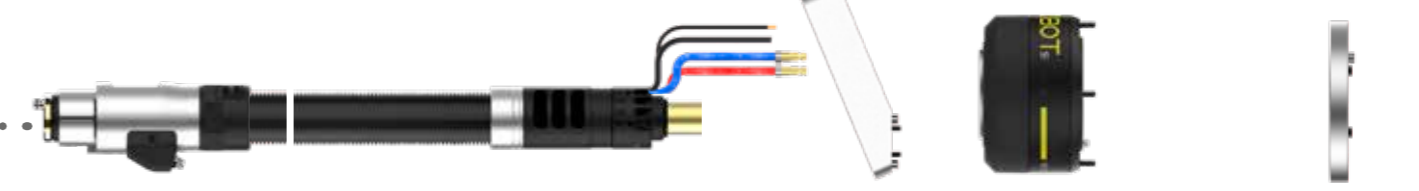

- EEXXXL** R92.1XXX power cable liquid Euro
- EMXXXL** R92.2XXX power cable liquid Miller
- EPXXXL** R92.3XXX power cable liquid Panasonic
- EOXXXL** R92.4XXX power cable liquid OTC

- EB** R53.0001 anticolision
- 90** R41.1000 Bracket 90°
- 67** R41.1023 Bracket 67°

- 4040** R73.0010 D40x4
- 5040** R73.0020 D50x4

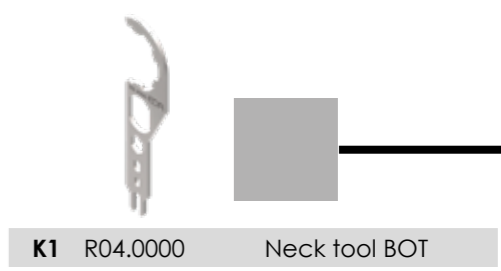

K1 R04.0000 Neck tool BOT



EJEMPLO: T1-P12-3022-IE137G-XX-IB-5860-K1



BOT-T5W 400A

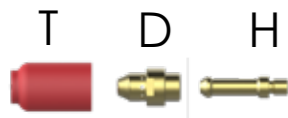

T1	T54N16	Nozzle G6
T2	T54N15	Nozzle G7
T3	T54N14	Nozzle G8
D1	R15 5304	Diffuser M14 2.4mm
D2	R15 5305	Diffuser M14 3.2mm
H1	R15 5524	E. holder 2.4 mm
H2	R15 5532	E. holder 3.2 mm

P10	R15 0110	M6 1.0
P12	R15 0112	M6 1.2

TEXXX	R97 8xxx SE	T5W - COLD WIRE for Euro
TMXXX	R97 8xxx SM	T5W -COLD WIRE for Miller

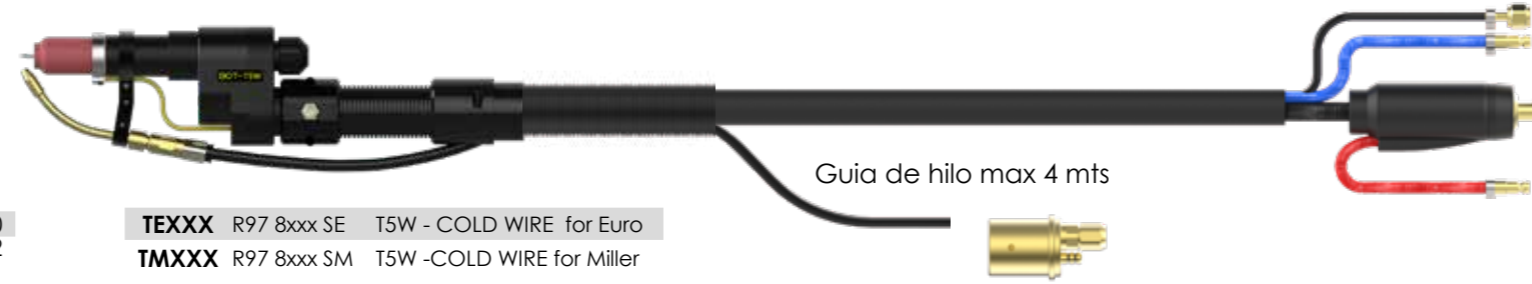

3.1	EB	R53.0001	anticollision
	30	R41.5001	Bracket 30°
	4040	R73.0010	D40x4
	5040	R73.0020	D50x4



S1 + S2 + 1 + 3 + 4

EJEMPLO: T1-D1-H1-P12-TE400-30-EB-4040



BOT

Antorchas de soldadura
ROBÓTICA

COMPONENTES Y RECAMBIOS

1

p26

2

p42

3

p46

4

p48

5

p50

6

p52

7

p54

8

p55



Cuello de antorcha BOT-30G



MIG/MAG, GMAW, 131, 135
IEC60974-7



Gas



300 A - CO2 100%



250A - Mix M21 100%



Ø 1.0-1.2 mm



10-16 l/min



La capacidad se reducirá en un 35% con el arco pulsado/spray



Materiales de alta resistencia

Características de fabricación.

- ~Utilización en la mayoría de las aplicaciones
- ~Difusor de 8 orificios, mejor flujo de gas
- ~Materiales de alta resistencia térmica
- ~Alta estabilidad del TCP
- ~Construcción en acero inoxidable
- ~Intensidad de trabajo media

Aplicaciones

- ~Aceros no aleados y de baja aleación
- ~Aceros de alta aleación

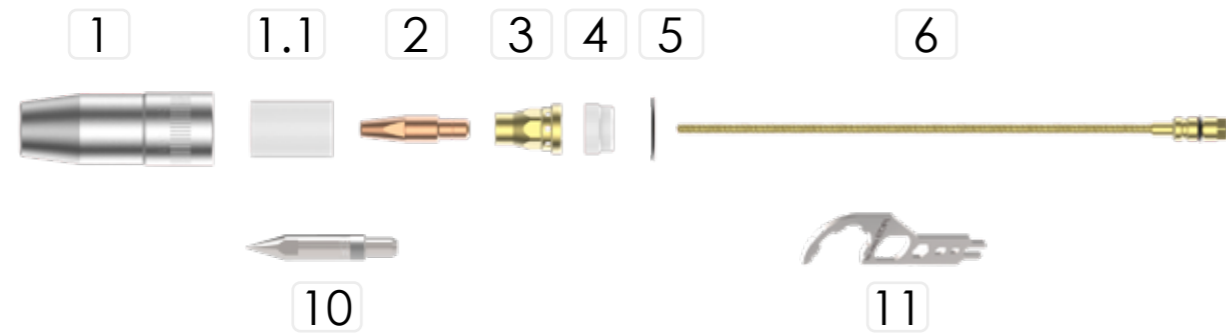

Pos.	CODE	TYPE	Min. Q.
1	R10 0011	Nozzle L76xØ15.5 mm	2
	R10 0012	Nozzle L76xØ13 mm	2
	R10 00211	Nozzle L79xØ15.5 mm	2
1.1	R10 0002	Insulator nozzle L32XØ20.75 mm	2
2	R10 0400 10	Contact tip M10 1.0 mm Cu-BICOMP	5
	R10 0400 12	Contact tip M10 1.2 mm Cu-BICOMP	5
	R10 0400 16	Contact tip M10 1.6 mm Cu-BICOMP	5
	R10 0401 08	Contact tip M10 0.8 mm CuCrZr	10
	R10 0401 10	Contact tip M10 1.0 mm CuCrZr	10
	R10 0401 12	Contact tip M10 1.2 mm CuCrZr	10
	R10 0401 16	Contact tip M10 1.6 mm CuCrZr	10
3	R12 0013	Diffuser L26xØ18.5 mm M10	2
4	R12 0308	Insulator neck L11XØ18.5 mm	2
5	R10 0401	Oring neck Ø23 mm	10
6	R10 1112	Liner for neck type N 217mm	1
10	R10 0115	Tip TCP M10-15mm programming	1
11	R04 0000	Neck tool BOT	1



A BOT-30G 0° N



B BOT-30G 22° N



C BOT-30G 36° N



D BOT-30G 45° N

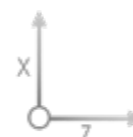

Pos.	CODE	TYPE	Min. Q.
A	R12 0000	Torch neck BOT-30G 0° (X=0 mm, Z=259 mm)-long type N	1
B	R12 0220	Torch neck BOT-30G 22° (X=64 mm, Z=247 mm)-long type N	1
C	R12 0360	Torch neck BOT-30G 36° (X=96 mm, Z=230 mm)-long type N	1
D	R12 0450	Torch neck BOT-30G 45° (X=111 mm, Z=217 mm)-long type N	1

2

A



B



Pos.	CODE	TYPE	Min. Q.
A	R94 1xxx	Power cable gas iBOT-Euro type	1
	R94 2xxx	Power cable gas iBOT-Miller type	1
	R94 3xxx	Power cable gas iBOT-Panasonic type	1
	R94 4xxx	Power cable gas iBOT-OTC type	1
B	R91 1xxx	Power cable gas eBOT-Euro type	1
	R91 2xxx	Power cable gas eBOT-Miller type	1
	R91 3xxx	Power cable gas eBOT-Panasonic type	1
	R91 4xxx	Power cable gas eBOT-OTC type	1

xxx: Longitud del cable de alimentación en cm

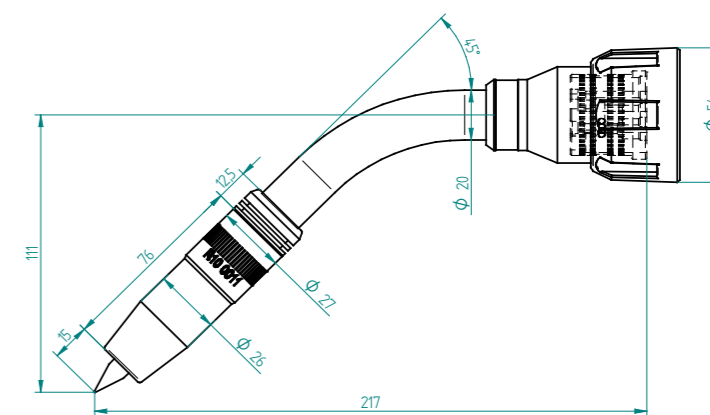



Cuello de antorcha BOT-31EC



MIG/MAG, GMAW, 131, 135
IEC60974-7



Líquido



350 A - CO2 100%



300A - Mix M21 100%



Ø 0.8-1.2 mm



10-16 l/min



La capacidad se reducirá en un 35% con el arco pulsado/spray



Características de fabricación.

- ~Acceso a lugares estrechos.
- ~Fácil limpieza de salpicaduras de soldadura.
- ~Gas separado, sin fugas
- ~Doble circuito de refrigeración
- ~Construcción en acero inoxidable
- ~Intensidad de trabajo media

Aplicaciones

- ~Aceros no aleados y de baja aleación
- ~Aceros de alta aleación



Pos.	CODE	TYPE	Min. Q.
1	R10 0301	Nozzle L47xØ13.5 mm	2
2	R10 0200 08	Contact tip M6 0.8 mm CuCrZr	10
	R10 0200 10	Contact tip M6 1.0 mm CuCrZr	10
	R10 0200 12	Contact tip M6 1.2 mm CuCrZr	10
3	R12 0314	Diffuser Insulator neck L19XØ18 mm	2
4	R10 2103	Tip holder L18xØ10 mm M6	2
5	R10 0401	Oring neck Ø23 mm	10
6	R10 1112	Liner for neck type N 217mm	1
	R10 1114	Liner for neck type SL 317mm	1
7	R12 0008	Oring neck water Ø9 mm	10
10	R10 0312	Tip TCP M6-12 mm programming	1
11	R04 0000	Neck tool BOT	1



A BOT-31W 0° N



B BOT-31W 22° N



C BOT-31W 36° N



D BOT-31W 45° N



E BOT-31W 45° SL



*Poner S al final del código para el modelo con sensor de boquilla. Ejemplo R12 0220 S

Pos.	CODE	TYPE	Min. Q.
A	R13 1000	Torch neck BOT-31W 0° (X=0 mm, Z=243 mm)-long type N	1
B	R13 1220	Torch neck BOT-31W 22° (X=26 mm, Z=236 mm)-long type N	1
C	R13 1360	Torch neck BOT-31W 36° (X=44 mm, Z=227 mm)-long type N	1
D	R13 1450	Torch neck BOT-31W 45° (X=56 mm, Z=219 mm)-long type N	1
E	R13 1451	Torch neck BOT-31W 45°L (X=56 mm, Z=319 mm)-long type SL	1

2



Pos.	CODE	TYPE	Min. Q.
A	R95 1xxx	Power cable liquid iBOT-Euro type	1
	R95 2xxx	Power cable liquid iBOT-Miller type	1
	R95 3xxx	Power cable liquid iBOT-Panasonic type	1
	R95 4xxx	Power cable liquid iBOT-OTC type	1
B	R92 1xxx	Power cable liquid eBOT-Euro type	1
	R92 2xxx	Power cable liquid eBOT-Miller type	1
	R92 3xxx	Power cable liquid eBOT-Panasonic type	1
	R92 4xxx	Power cable liquid eBOT-OTC type	1

xxx: Longitud del cable de alimentación en cm

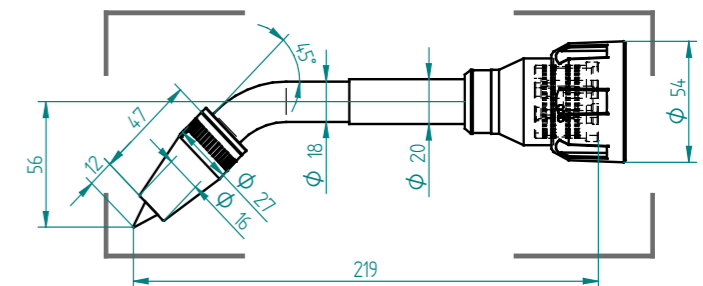



Cuello de antorcha BOT-32W

CE MIG/MAG, GMAW, 131, 135 IEC60974-7

Líquido

- 350 A - CO2 100%
- 300A - Mix M21 100%
- Ø 0.8-1.2 mm
- 10-16 l/min

La capacidad se reducirá en un 35% con el arco pulsado/spray



Características de fabricación.

- ~Acceso a lugares estrechos.
- ~Difusor de 8 orificios, mejor flujo de gas.
- ~Gas separado, sin fugas
- ~Doble circuito de refrigeración
- ~Construcción en acero inoxidable
- ~Intensidad de trabajo media

Aplicaciones

- ~Aceros no aleados y de baja aleación
- ~Aceros de alta aleación

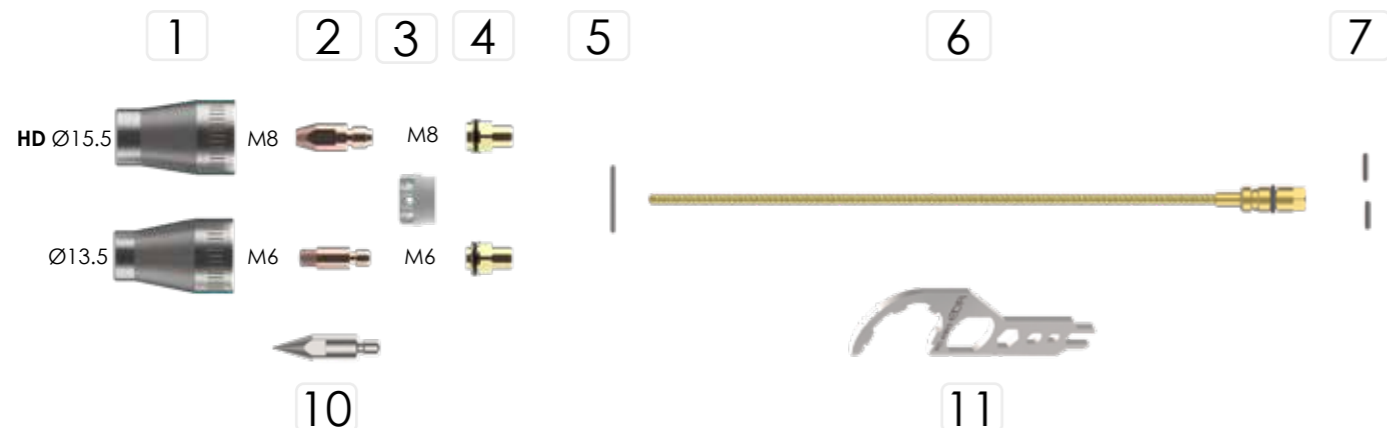

Pos.	CODE	TYPE	Min. Q.
1	R10 2311	Nozzle BOT-32W L47xØ13.5 mm	2
2	R10 2301	Nozzle BOT-32W L47xØ15.5 mm (option HD)	2
2	R10 0200 08	Contact tip M6 0.8 mm CuCrZr	10
	R10 0200 10	Contact tip M6 1.0 mm CuCrZr	10
	R10 0200 12	Contact tip M6 1.2 mm CuCrZr	10
	R10 0300 08	Contact tip M8 0.8 mm CuCrZr (option HD)	10
3	R10 0300 10	Contact tip M8 1.0 mm CuCrZr (option HD)	10
	R10 0300 12	Contact tip M8 1.2 mm CuCrZr (option HD)	10
	R12 0404	Diffuser Insulator neck L14XØ18.5 mm	2
4	R10 2203	Tip holder L18xØ12 mm M6	2
	R10 2213	Tip holder L18xØ12 mm M8 (option HD)	2
5	R10 0401	O-ring neck Ø23 mm	10
6	R10 1112	Liner for neck type N 217mm	1
	R10 1114	Liner for neck type SL 317mm	1
7	R12 0008	O-ring neck water Ø9 mm	10
10	R10 0312	Tip TCP M6-12 mm programming	1
11	R04 0000	Neck tool BOT	1



A BOT-32W 0° N



B BOT-32W 22° N



C BOT-32W 36° N



D BOT-32W 45° N



E BOT-32W 45° SL



*Poner S al final del código para el modelo con sensor de boquilla. Ejemplo R12 0220 S

Pos.	CODE	TYPE	Min. Q.
A	R13 2000	Torch neck BOT-32W 0° (X=0 mm, Z=243 mm)-long type N	1
B	R13 2220	Torch neck BOT-32W 22° (X=26 mm, Z=236 mm)-long type N	1
C	R13 2360	Torch neck BOT-32W 36° (X=44 mm, Z=227 mm)-long type N	1
D	R13 2450	Torch neck BOT-32W 45° (X=56 mm, Z=219 mm)-long type N	1
E	R13 2451	Torch neck BOT-32W 45°L (X=56 mm, Z=319 mm)-long type SL	1

2



Pos.	CODE	TYPE	Min. Q.
A	R95 1xxx	Power cable liquid iBOT-Euro type	1
	R95 2xxx	Power cable liquid iBOT-Miller type	1
	R95 3xxx	Power cable liquid iBOT-Panasonic type	1
	R95 4xxx	Power cable liquid iBOT-OTC type	1
B	R92 1xxx	Power cable liquid eBOT-Euro type	1
	R92 2xxx	Power cable liquid eBOT-Miller type	1
	R92 3xxx	Power cable liquid eBOT-Panasonic type	1
	R92 4xxx	Power cable liquid eBOT-OTC type	1

xxx: Longitud del cable de alimentación en cm

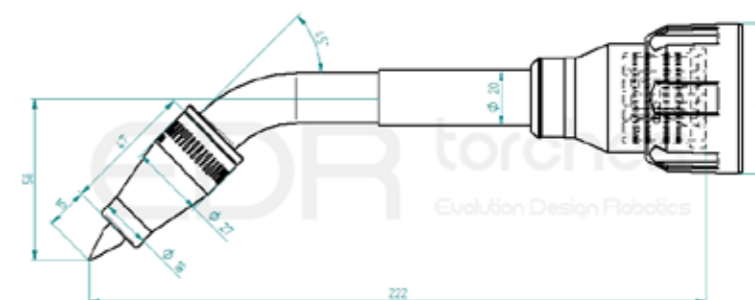



Cuello de antorcha BOT-41EC



MIG/MAG, GMAW, 131, 135
IEC60974-7



Líquido



400 A - CO2 100%



350A - Mix M21 100%



Ø 1.0-1.2 mm



10-16 l/min



La capacidad se reducirá en un 35% con el arco pulsado/spray



EASY cleaning



Características de fabricación.

- ~Fácil limpieza de las salpicaduras de soldadura
- ~Gas separado, sin fugas
- ~Doble circuito de refrigeración
- ~Construcción en acero inoxidable
- ~Intensidad de trabajo media

Aplicaciones

- ~Aceros no aleados y de baja aleación
- ~Aceros de alta aleación
- ~Aceros galvanizados



A BOT-41EC 0° N



B BOT-41EC 22°F N



C BOT-41EC 22°L L



D BOT-41EC 45° N



*Poner S al final del código para el modelo con sensor de boquilla. Ejemplo R12 0220 S

Pos.	CODE	TYPE	Min. Q.
A	R14 1000	Torch neck BOT-41EC 0° (X=0 mm, Z=259 mm)-long type N	1
B	R14 1220	Torch neck BOT-41EC 22°F (X=50 mm, Z=250 mm)-long type N	1
C	R14 1221	Torch neck BOT-41EC 22°L (X=65 mm, Z=297 mm)-long type L	1
D	R14 1450	Torch neck BOT-41EC 45° (X=111 mm, Z=217 mm)-long type N	1

2

A



B

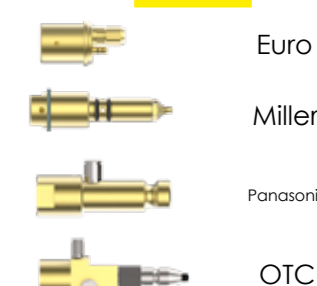

Pos.	CODE	TYPE	Min. Q.
A	R95 1xxx	Power cable liquid iBOT-Euro type	1
	R95 2xxx	Power cable liquid iBOT-Miller type	1
	R95 3xxx	Power cable liquid iBOT-Panasonic type	1
	R95 4xxx	Power cable liquid iBOT-OTC type	1
B	R92 1xxx	Power cable liquid eBOT-Euro type	1
	R92 2xxx	Power cable liquid eBOT-Miller type	1
	R92 3xxx	Power cable liquid eBOT-Panasonic type	1
	R92 4xxx	Power cable liquid eBOT-OTC type	1

xxx: Longitud del cable de alimentación en cm

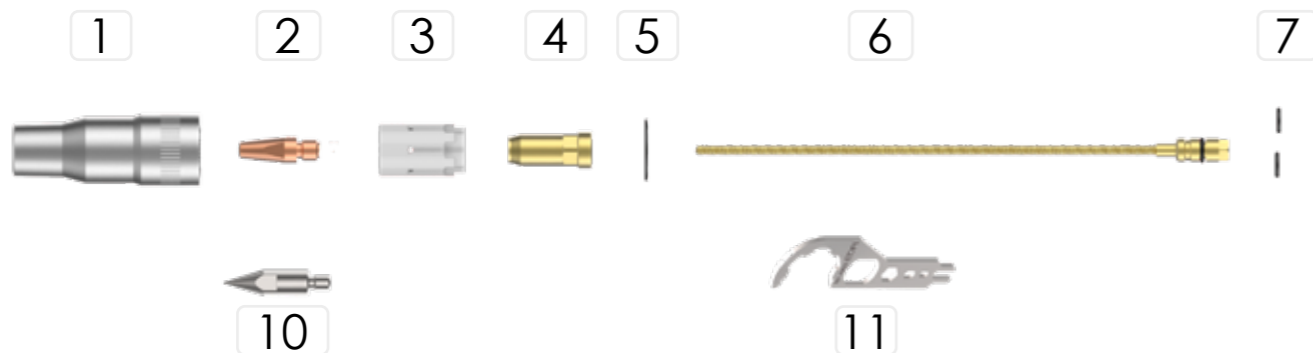

Pos.	CODE	TYPE	Min. Q.
1	R10 0021	Nozzle EC L76xØ15.5 mm	2
2	R10 0300 10	Contact tip M8 1.0 mm Cu-BICOMP	10
	R10 0301 12	Contact tip M8 1.2 mm Cu-BICOMP	10
3	R12 0414	Diffuser Insulator nozzle L35XØ19.5	2
4	R10 0014	Tip holder L34 mm M8xM14	2
5	R10 0401	Oring neck Ø23 mm	2
6	R10 1112	Liner for neck type N 217mm	1
	R10 1113	Liner for neck type L 267mm	1
7	R12 0008	Oring neck water Ø9 mm	10
10	R10 0215	Tip TCP EC M8-15mm programming	1
11	R04 0000	Neck tool BOT	1

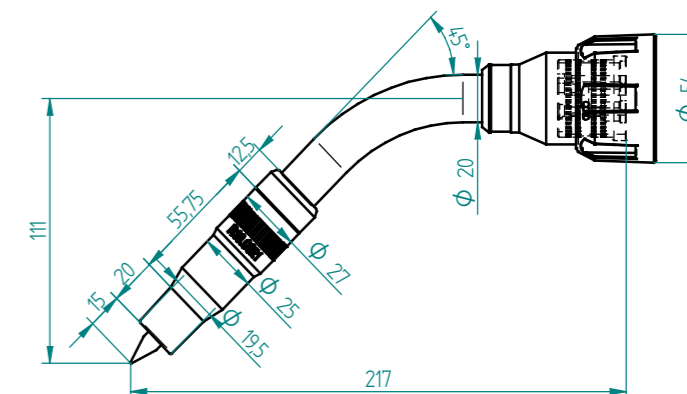



Cuello de antorcha BOT-40W



MIG/MAG, GMAW, 131, 135
IEC60974-7



Líquido



500 A - CO2 100%



400A - Mix M21 100%



Ø 1.0-1.6 mm



10-18 l/min



La capacidad se reducirá en un 35% con el arco pulsado/spray



Características de fabricación.

- ~Utilización para la mayoría de las aplicaciones
- ~Difusor de 8 orificios, mejor flujo de gas
- ~Gas separado, sin fugas
- ~Doble circuito de refrigeración
- ~Construcción en acero inoxidable
- ~Dura intensidad de trabajo

Aplicaciones

- ~Aceros no aleados y de baja aleación
- ~Aceros de alta aleación
- ~Aluminio, magnesio, cobre y aleaciones de níquel

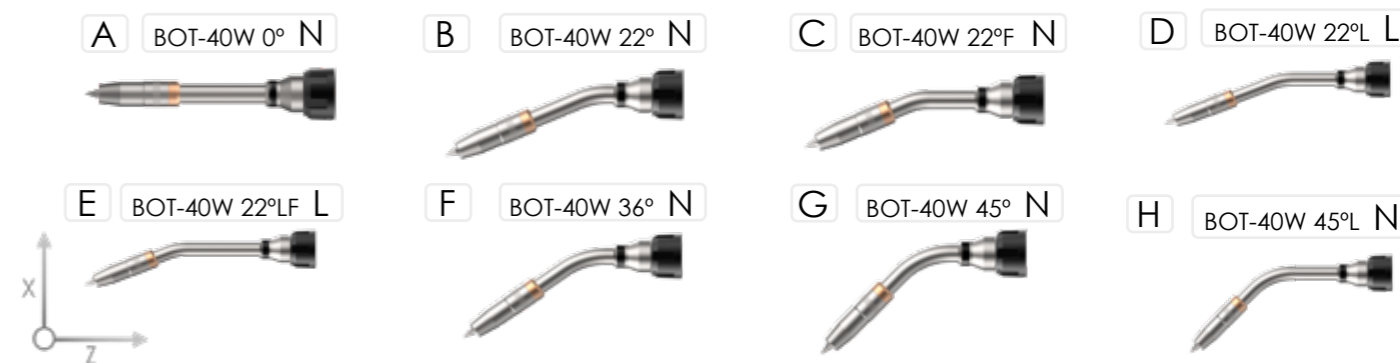

*Poner S al final del código para el modelo con sensor de boquilla. Ejemplo R12 0220 S

Pos.	CODE	TYPE	Min. Q.
A	R14 0000	Torch neck BOT-40W 0° (X=0 mm, Z=259 mm)-long type N	1
B	R14 0220	Torch neck BOT-40W 22° (X=64 mm, Z=247 mm)-long type N	1
C	R14 0222	Torch neck BOT-40W 22°F (X=50 mm, Z=250 mm)-long type N	1
D	R14 0221	Torch neck BOT-40W 22°L (X=64 mm, Z=297 mm)-long type L	1
E	R14 0223	Torch neck BOT-40W 22°LF (X=50 mm, Z=300 mm)-long type L	1
F	R14 0360	Torch neck BOT-40W 36° (X=96 mm, Z=230 mm)-long type N	1
G	R14 0450	Torch neck BOT-40W 45° (X=111 mm, Z=217 mm)-long type N	1
H	R14 0451	Torch neck BOT-40W 45°L (X=111 mm, Z=267 mm)-long type L	1

2



Pos.	CODE	TYPE	Min. Q.
A	R95 1xxx	Power cable liquid iBOT-Euro type	1
	R95 2xxx	Power cable liquid iBOT-Miller type	1
	R95 3xxx	Power cable liquid iBOT-Panasonic type	1
	R95 4xxx	Power cable liquid iBOT-OTC type	1
B	R92 1xxx	Power cable liquid eBOT-Euro type	1
	R92 2xxx	Power cable liquid eBOT-Miller type	1
	R92 3xxx	Power cable liquid eBOT-Panasonic type	1
	R92 4xxx	Power cable liquid eBOT-OTC type	1

xxx: Longitud del cable de alimentación en cm

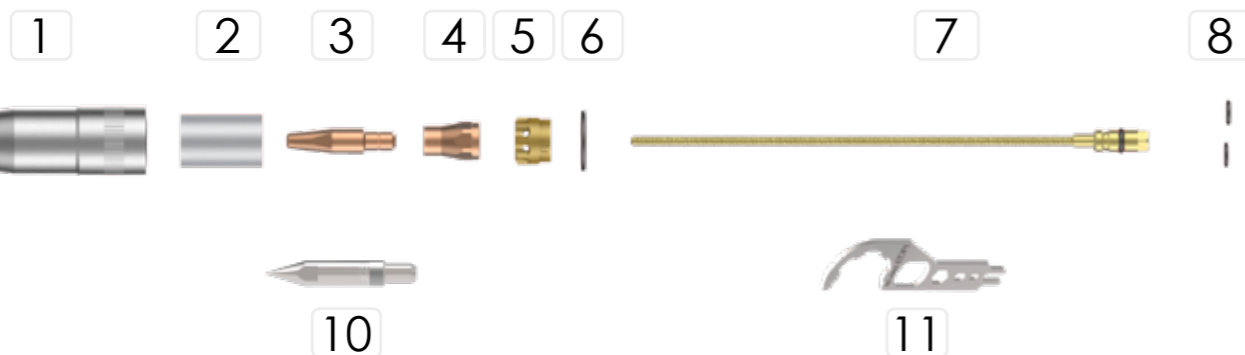
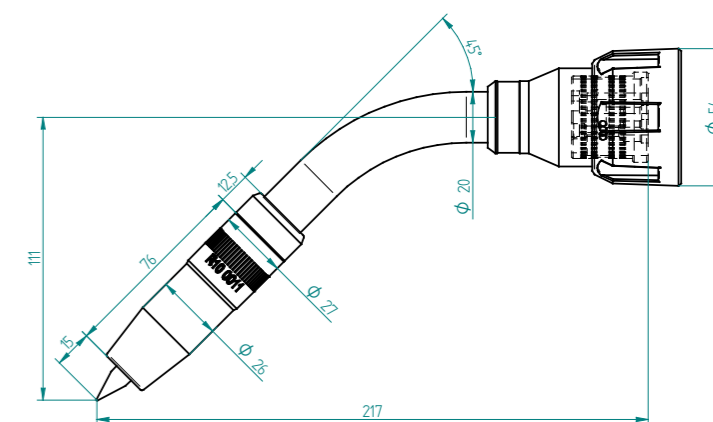

Pos.	CODE	TYPE	Min. Q.	
1	R10 0011	Nozzle L76xØ15.5 mm	2	
	R10 0012	Nozzle L76xØ13 mm	2	
	R10 0211	Nozzle L79xØ15.5 mm	2	
2	R10 0002	Insulator nozzle L32xØ20.75 mm	2	
3	R10 0400 10	Contact tip M10 1.0 mm Cu-BICOMP	5	
	R10 0400 12	Contact tip M10 1.2 mm Cu-BICOMP	5	
	R10 0400 16	Contact tip M10 1.6 mm Cu-BICOMP	5	
	R10 0401 08	Contact tip M10 0.8 mm CuCrZr	10	
	R10 0401 10	Contact tip M10 1.0 mm CuCrZr	10	
	R10 0401 12	Contact tip M10 1.2 mm CuCrZr	10	
4	R10 0013	Tip holder L22xØ15 mm M10	2	
	5	R12 0404	Diffuser Insulator neck L14xØ18.5 mm	2
	6	R10 0401	Oring neck Ø23 mm	10
7	R10 1112	Liner for neck type N 217mm	1	
	R10 1113	Liner for neck type L 267mm	1	
8	R12 0008	Oring neck water Ø9 mm	10	
10	R10 0115	Tip TCP M10-15mm programming	1	
11	R04 0000	Neck tool BOT	1	



Cuello de antorcha BOT-50W

CE MIG/MAG, GMAW, 131, 135 IEC60974-7

Líquido

- 550 A - CO2 100%
- 450A - Mix M21 100%
- Ø 1.0-1.6 mm
- 10-18 l/min

La capacidad se reducirá en un 35% con el arco pulsado/spray



Características de fabricación.

- ~Para ciclos de trabajo elevados
- ~Enfriamiento de la tobera
- ~Difusor de 8 orificios, mejor flujo de gas
- ~Gas separado, sin fugas
- ~Doble circuito de refrigeración
- ~Construcción en acero inoxidable
- ~Alta intensidad de trabajo

Aplicaciones

- ~Aceros no aleados y de baja aleación
- ~Aceros de alta aleación
- ~Aluminio, magnesio, cobre y aleaciones de níquel

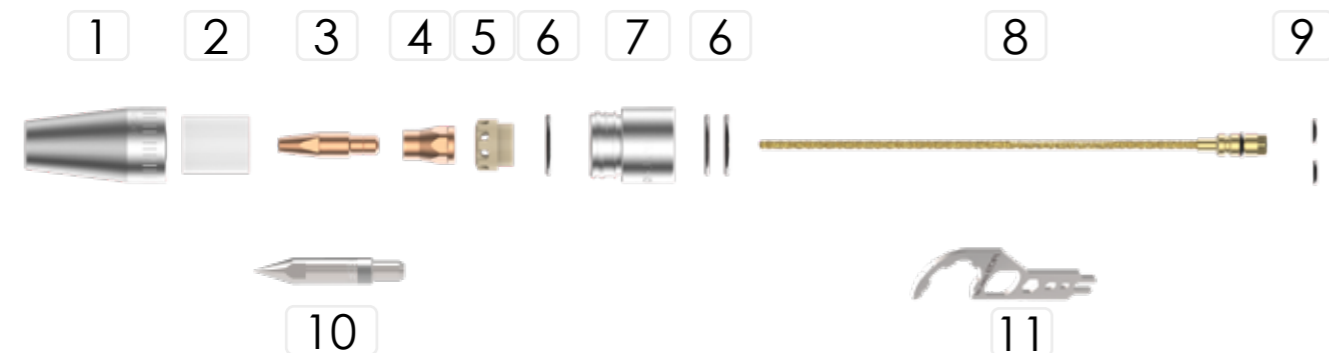

Pos.	CODE	TYPE	Min. Q.
1	R12 0551	Nozzle L60xØ15.5 mm	2
	R12 0552	Nozzle L60xØ18 mm	2
2	R10 0602	Insulator nozzle L28XØ23 mm	2
3	R10 0400 10	Contact tip M10 1.0 mm Cu-BICOMP	5
	R10 0400 12	Contact tip M10 1.2 mm Cu-BICOMP	5
	R10 0400 16	Contact tip M10 1.6 mm Cu-BICOMP	5
	R10 0401 08	Contact tip M10 0.8 mm CuCrZr	10
	R10 0401 10	Contact tip M10 1.0 mm CuCrZr	10
	R10 0401 12	Contact tip M10 1.2 mm CuCrZr	10
	R10 0401 16	Contact tip M10 1.6 mm CuCrZr	10
4	R10 0013	Tip holder L22xØ15 mm M10	2
5	R12 0604	Diffuser Insulator neck L16XØ20.5 mm	2
6	R12 0607	Oring neck Ø24 mm	10
7	R12 0550	Nozzle support L36XØ30 mm	1
8	R10 1112	Liner for neck type N 217mm	1
	R10 1113	Liner for neck type L 267mm	1
	R10 1115	Liner for neck type S 330mm	1
9	R12 0008	Oring neck water Ø9	10
10	R10 0115	Tip TCP M10-18mm programming	1
11	R04 0000	Neck tool BOT	1

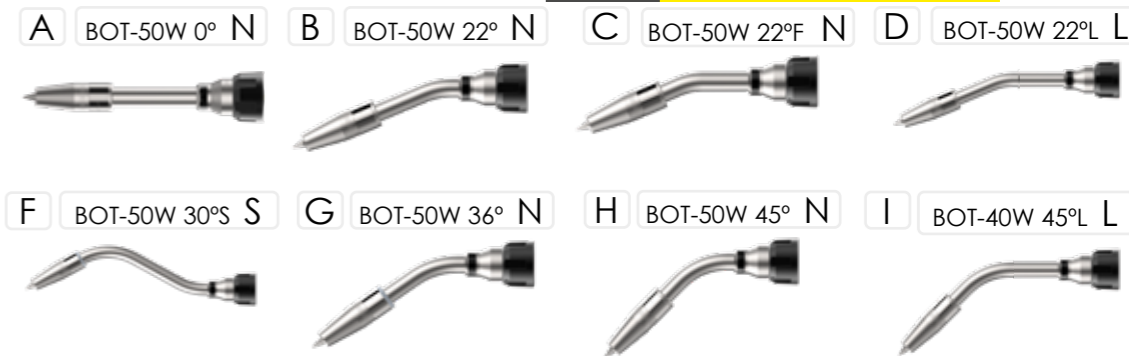

*Poner S al final del código para el modelo con sensor de boquilla. Ejemplo R12 0220 S

Pos.	CODE	TYPE	Min. Q.
A	R15 0000	Torch neck BOT-50W 0° (X=0 mm, Z=259 mm)-long type N	1
B	R15 0220	Torch neck BOT-50W 22° (X=64 mm, Z=247 mm)-long type N	1
C	R15 0221	Torch neck BOT-50W 22°F (X=50 mm, Z=250 mm)-long type N	1
D	R15 0222	Torch neck BOT-50W 22°L (X=64 mm, Z=297 mm)-long type L	1
E	R15 0223	Torch neck BOT-50W 22°LF (X=50 mm, Z=300 mm)-long type L	1
F	R15 0303	Torch neck BOT-50W 30°S (X=0 mm, Z=347 mm)-long type S	1
G	R15 0360	Torch neck BOT-50W 36° (X=96 mm, Z=230 mm)-long type N	1
H	R15 0450	Torch neck BOT-50W 45° (X=111 mm, Z=217 mm)-long type N	1
I	R15 0451	Torch neck BOT-50W 45°L (X=111 mm, Z=267 mm)-long type L	1

2



Pos.	CODE	TYPE	Min. Q.
A	R95 1xxx	Power cable liquid iBOT-Euro type	1
	R95 2xxx	Power cable liquid iBOT-Miller type	1
	R95 3xxx	Power cable liquid iBOT-Panasonic type	1
	R95 4xxx	Power cable liquid iBOT-OTC type	1
B	R92 1xxx	Power cable liquid eBOT-Euro type	1
	R92 2xxx	Power cable liquid eBOT-Miller type	1
	R92 3xxx	Power cable liquid eBOT-Panasonic type	1
	R92 4xxx	Power cable liquid eBOT-OTC type	1

xxx: Longitud del cable de alimentación en cm

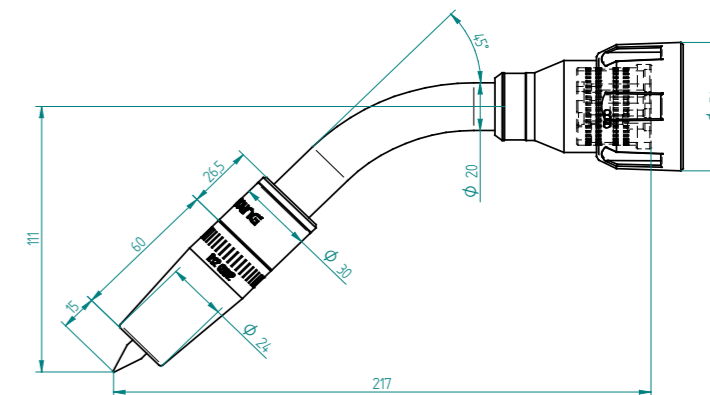

© 2024 EDRtorches, S.L. Todos los derechos reservados. Sujeto a cambios sin previo aviso. No se permiten extractos ni reimpressiones.

© 2024 EDRtorches, S.L. Todos los derechos reservados. Sujeto a cambios sin previo aviso. No se permiten extractos ni reimpressiones.



Cuello de antorcha BOT-60W



MIG/MAG, GMAW, 131, 135
IEC60974-7



Líquido



600 A - CO2 100%



500A - Mix M21 100%



Ø 1.0-2.4* mm



10-20 l/min



La capacidad se reducirá en un 35% con el arco pulsado/spray

* Sólo bajo pedido especial

Características de fabricación.

- ~Para ciclos de trabajo elevados
- ~Enfriamiento total de la tobera
- ~Difusor de 8 orificios, mejor flujo de gas
- ~Gas separado, sin fugas
- ~Doble circuito de refrigeración
- ~Construcción en acero inoxidable
- ~Alta intensidad de trabajo

Aplicaciones

- ~Aceros no aleados y de baja aleación
- ~Aceros de alta aleación
- ~Aluminio, magnesio, cobre y aleaciones de níquel

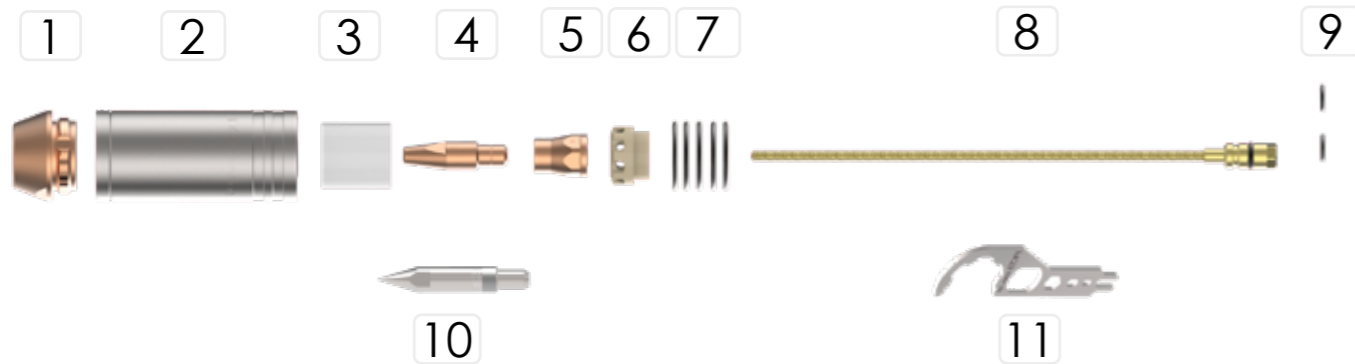

Pos.	CODE	TYPE	Min. Q.
1	R12 0612	Nozzle L16xØ18 mm	2
	R12 0613	Nozzle L16xØ21 mm	2
2	R12 0609	Nozzle support L83XØ32 mm	1
3	R10 0602	Insulator nozzle L28XØ23 mm	2
4	R10 0400 10	Contact tip M10 1.0 mm Cu-BICOMP	5
	R10 0400 12	Contact tip M10 1.2 mm Cu-BICOMP	5
	R10 0400 16	Contact tip M10 1.6 mm Cu-BICOMP	5
	R10 0401 08	Contact tip M10 0.8 mm CuCrZr	10
	R10 0401 10	Contact tip M10 1.0 mm CuCrZr	10
	R10 0401 12	Contact tip M10 1.2 mm CuCrZr	10
	R10 0401 16	Contact tip M10 1.6 mm CuCrZr	10
	R10 0401 24	Contact tip M10 2.4 mm CuCrZr	bp
4.1	R10 0118	Tip TCP M10-18mm programming	1
5	R10 0013	Tip holder L22xØ15 mm M10	2
6	R12 0604	Diffuser insulator neck L16XØ20.5 mm	2
7	R12 0607	O-ring neck Ø24 mm	10
8	R10 1112	Liner for neck type N 217mm	1
	R10 1113	Liner for neck type L 267mm	1
	R10 1116	Liner for neck type XXL 421mm	1
9	R12 0008	O-ring neck water Ø9	10
10	R10 0118	Tip TCP M10-18mm programming	1
11	R04 0000	Neck tool BOT	1



*Poner S al final del código para el modelo con sensor de boquilla. Ejemplo R12 0220 S

Pos.	CODE	TYPE	Min. Q.
1	R04 0000	Neck tool BOT	1
A	R16 0000	Torch neck BOT-60W 0° (X=0 mm, Z=259 mm)-long type N	1
B	R16 0220	Torch neck BOT-60W 22° (X=64 mm, Z=247 mm)-long type N	1
C	R16 0221	Torch neck BOT-60W 22°L (X=64 mm, Z=297 mm)-long type L	1
D	R16 0224	Torch neck BOT-60W 22°XXL (X=69 mm, Z=453 mm)-long type XXL	1
E	R16 0364	Torch neck BOT-60W 36°XXL (X=103 mm, Z=435 mm)-long type XXL	1
F	R16 0454	Torch neck BOT-60W 45°XXL (X=121 mm, Z=419 mm)-long type XXL	1

2



Pos.	CODE	TYPE	Min. Q.
A	R95 1xxx	Power cable liquid iBOT-Euro type	1
	R95 2xxx	Power cable liquid iBOT-Miller type	1
	R95 3xxx	Power cable liquid iBOT-Panasonic type	1
	R95 4xxx	Power cable liquid iBOT-OTC type	1
B	R92 1xxx	Power cable liquid eBOT-Euro type	1
	R92 2xxx	Power cable liquid eBOT-Miller type	1
	R92 3xxx	Power cable liquid eBOT-Panasonic type	1
	R92 4xxx	Power cable liquid eBOT-OTC type	1

xxx: Longitud del cable de alimentación en cm

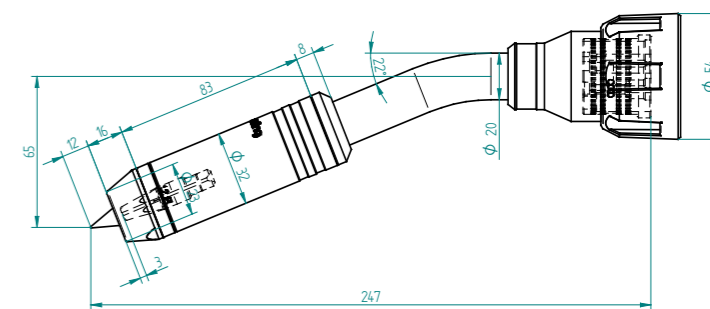

© 2024 EDRtorches, S.L. Todos los derechos reservados. Sujeto a cambios sin previo aviso. No se permiten extractos ni reimpressiones.

© 2024 EDRtorches, S.L. Todos los derechos reservados. Sujeto a cambios sin previo aviso. No se permiten extractos ni reimpressiones.



Antorcha BOT-T5W



TIG, TMAW, 141
IEC60974-7



Liquid



400A - CD 100%



300A - AC 100%



Ø 1.6-4.8 mm



4-12 l/min



The capacity will be reduced
by 35% whit pulsed arc.



Características de fabricación.

- ~Soportes de tungsteno de grandes dimensiones y gran durabilidad
- ~El anillo mejora la estabilidad de HF
- ~Ajuste de la posición del cable de alimentación
- ~Doble aislamiento en mango y disco de conexión
- ~Intensidad de trabajo media
- ~Conector para sistema anticollisión

Aplicaciones

- ~Aceros no aleados y de baja aleación
- ~Aceros de alta aleación

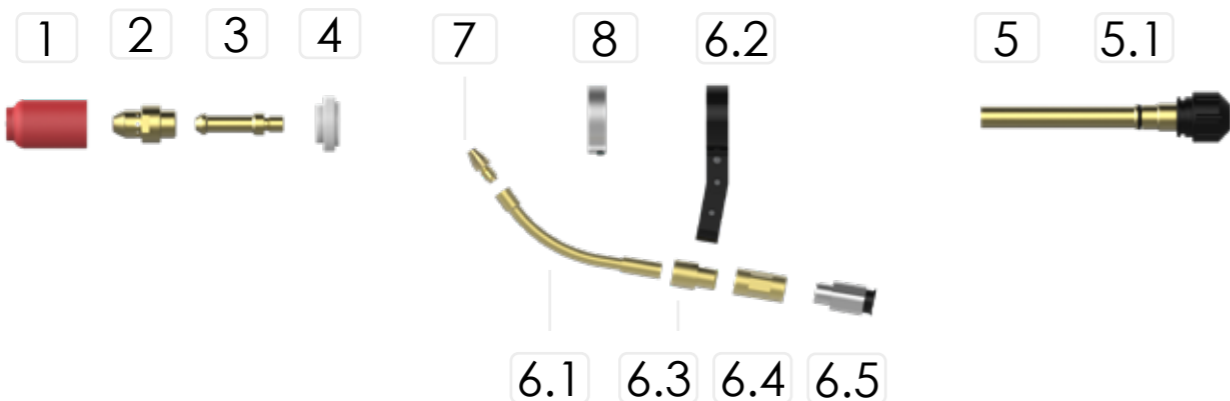

Pos.	CODE	TYPE	Min. Q.
1	T54N16	Nozzle G6	10
	T54N15	Nozzle G7	10
	T54N14	Nozzle G8	10
2	R15 5304	Diffuser M14 2.4mm	2
	R15 5305	Diffuser M14 3.2mm	2
3	R15 5524	Electrode holder 2.4 mm	2
	R15 5532	Electrode holder 3.2 mm	2
4	R15 5303	Insulator Nozzle	2
5	R15 5502	Clamping element	1
5.1	R15 0502	Oring clamping element	5
6.1	R15 0021	Wire guide	1
6.2	R15 0301	Support wire guide	1
6.3	R15 0024	Support liner	1
6.4	R15 0026	Liner Fixing nut support	1
6.5	R15 0027	Tube fitting D8	1
7	R15 0110	Tip Dia. 1.0 mm	5
	R15 0112	Tip Dia. 1.2 mm	5
8	R15 0603	HF protective ring	1

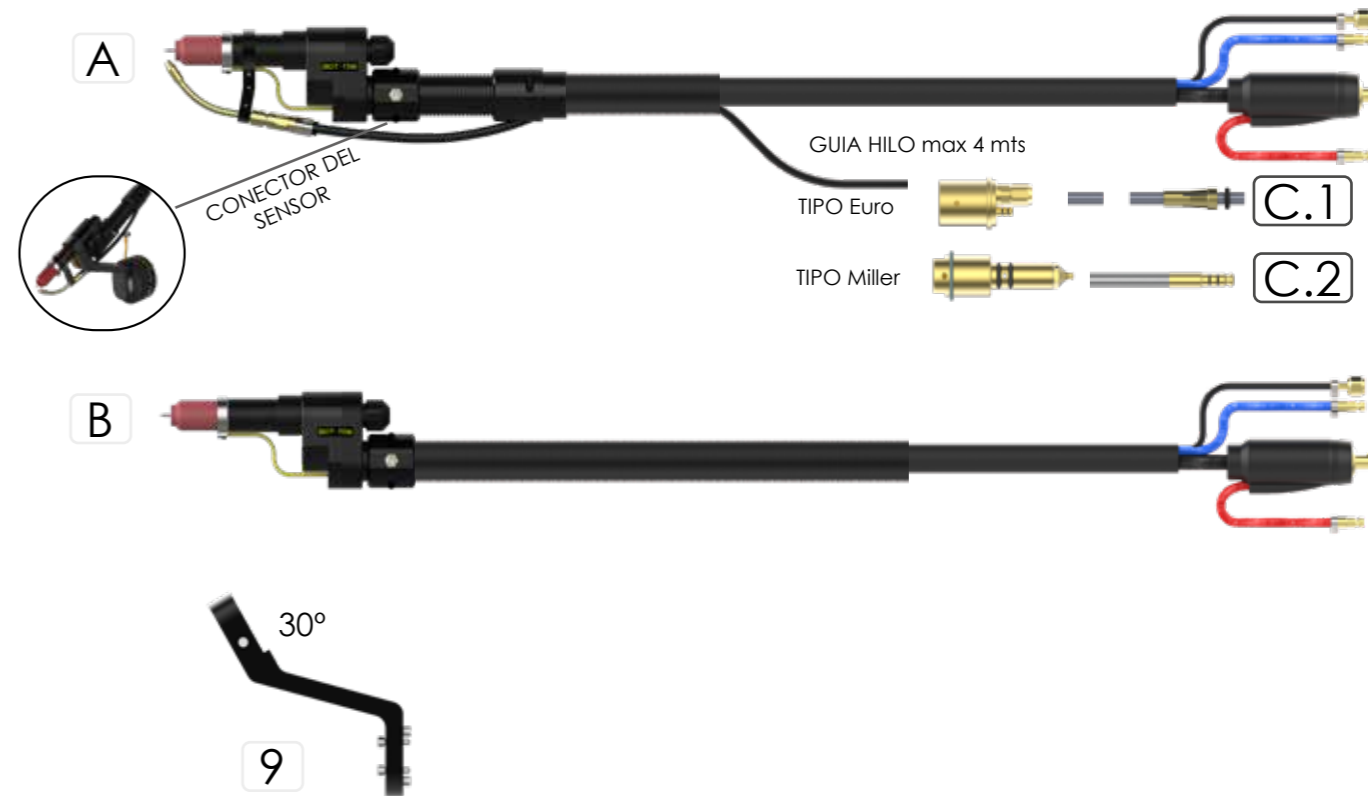

Pos.	CODE	TYPE	Min. Q.
A	R97 8xxx SE	Welding torch TIG T5W - COLD WIRE Euro type-SENSOR	1
	R97 8xxx SM	Welding torch TIG T5W -WIRE Miller type-SENSOR	1
B	R97 8xxx S	Welding torch TIG T5W -SENSOR	1
C.1	M99 8002	Guide PA itBOT L2700xD4xD2mm(1.0-1.2)-Euro	1
	M99 8003	Guide PA itBOT L3700xD4xD2mm(1.0-1.2)-Euro	1
	M99 8004	Guide PA itBOT L4700xD4xD2mm(1.0-1.2)-Euro	1
C.2	M99 1502	Guide PA itBOT L2700xD4xD2mm(1.0-1.2)-Miller	1
	M99 1503	Guide PA itBOT L3700xD4xD2mm(1.0-1.2)-Miller	1
	M99 1504	Guide PA itBOT L4700xD4xD2mm(1.0-1.2)-Miller	1
9	R41 5001	Bracket TIG T5W 30°	1

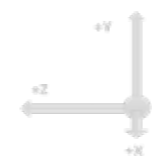

DATA	
Weight (kg)	1.320 kg
TCP mm (tool center point)	Y:50, Z:246
GC mm (gravity center)	Y:61 / Z:73

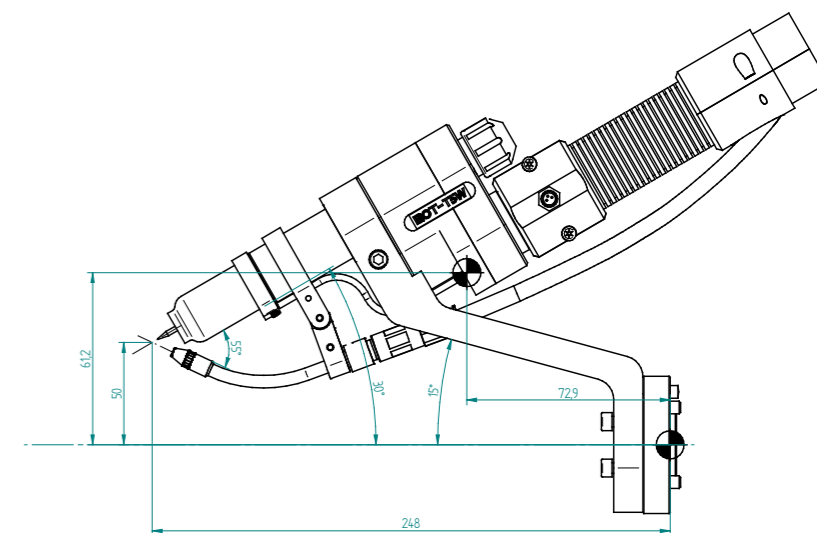

© 2024 EDRtorches, S.L. Todos los derechos reservados. Sujeto a cambios sin previo aviso. No se permiten extractos ni reimpressiones.

© 2024 EDRtorches, S.L. Todos los derechos reservados. Sujeto a cambios sin previo aviso. No se permiten extractos ni reimpressiones.



Cable de potencia iBOT

CE MIG/MAG, GMAW, 131, 135 IEC60974-7

- Líquido**
- 600A - CO2 100%
- Turn +-360° (720°)
- Gas**
- 500A - CO2 100%
- Giro +-240° (480°)



FOURPower

Características de fabricación.

- ~Cuatro cables de alimentación (líquido)
- ~Alta capacidad de par 720°(líquido)
- ~Cubierta exterior de alta resistencia
- ~Sistema de gas soplante
- ~Posibilidad de freno de cable (líquido)

Módulo de freno de alambre (sólo cable de líquido)

- ~Presión de aire freno de alambre 6-8 bares
- ~Cable compatible 1,0 1,2 mm
- ~Tubo de aire comprimido, dia. 4 mm

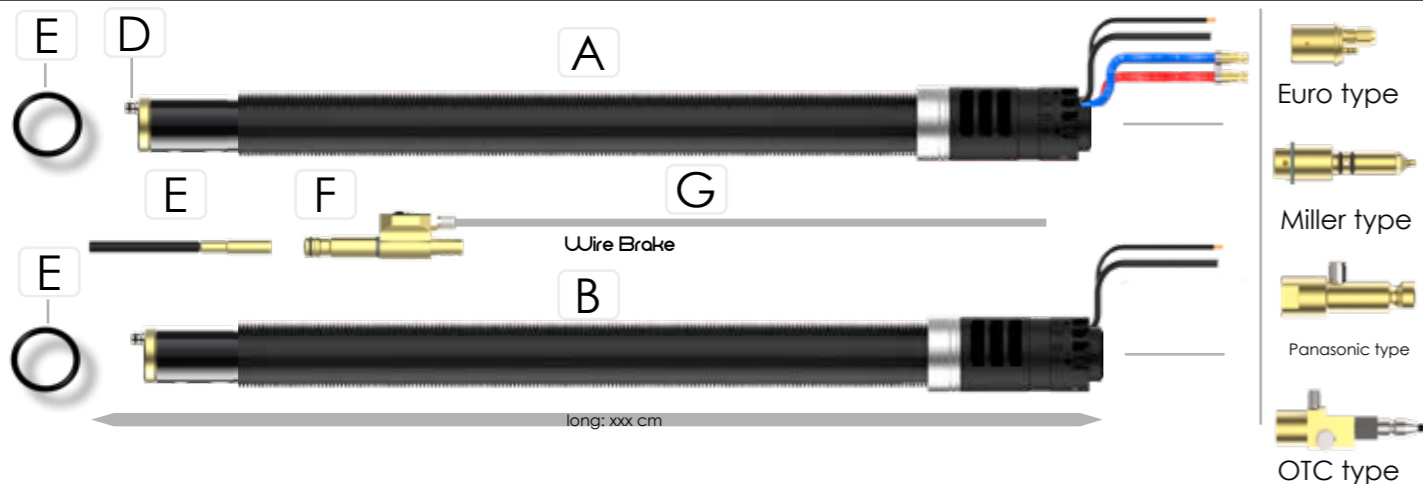

Pos.	CODE	TYPE	Min. Q.
A	R95 1xxx	Power cable liquid iBOT-Euro type	1
	R95 2xxx	Power cable liquid iBOT-Miller type	1
	R95 3xxx	Power cable liquid iBOT-Panasonic type	1
	R95 4xxx	Power cable liquid iBOT-OTC type	1
	R95 1xxxWB	Power cable liquid iBOT-Euro type -WIRE BRAKE	1
	R95 2xxxWB	Power cable liquid iBOT-Miller type - WIRE BRAKE	1
	R95 3xxxWB	Power cable liquid iBOT-Panasonic type - WIRE BRAKE	1
	R95 4xxxWB	Power cable liquid iBOT-OTC type- WIRE BRAKE	1
B	R94 1xxx	Power cable gas iBOT-Euro type	1
	R94 2xxx	Power cable gas iBOT-Miller type	1
	R94 3xxx	Power cable gas iBOT-Panasonic type	1
	R94 4xxx	Power cable gas iBOT-OTC type	1
D	R20 0603	Oring power cable gas Ø9	10
E	R90 4004WB	Liner for wire brake wire 1.0 - 1.2 mm	1
F	R9 0400 05	Pneumatic tube D4mm (mts)	1
G	R9 0400	Set of wire brake locking system	1



Cable de potencia eBOT

CE MIG/MAG, GMAW, 131, 135 IEC60974-7

- Líquido**
- 600A - CO2 100%
- Turn +-360° (720°)
- Gas**
- 500A - CO2 100%
- Giro +-240° (480°)



Características de fabricación.

- ~Cuatro cables de alimentación (líquido)
- ~Alta capacidad de par
- ~Cubierta exterior de alta resistencia
- ~Sistema de gas soplante
- ~Posibilidad de freno de cable (líquido)

Módulo de freno de alambre (sólo cable de líquido)

- ~Presión de aire freno de alambre 6-8 bares
- ~Cable compatible 1,0 1,2 mm
- ~Tubo de aire comprimido, dia. 4 mm

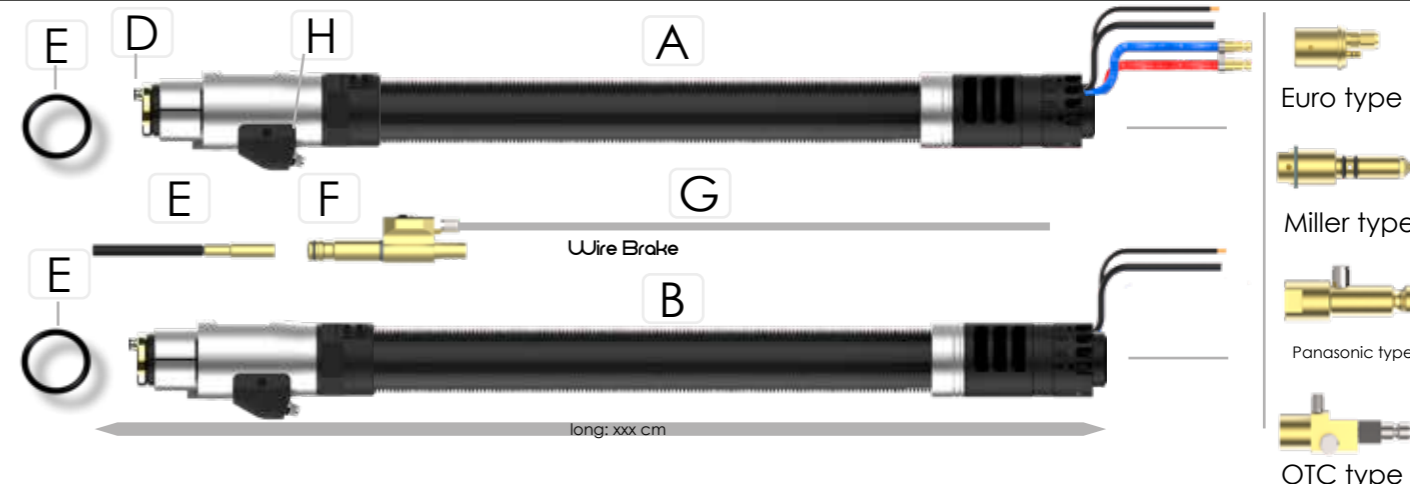

Pos.	CODE	TYPE	Min. Q.
A	R92 1xxx	Power cable liquid eBOT-Euro type	1
	R92 2xxx	Power cable liquid eBOT-Miller type	1
	R92 3xxx	Power cable liquid eBOT-Panasonic type	1
	R92 4xxx	Power cable liquid eBOT-OTC type	1
	R92 1xxxWB	Power cable liquid eBOT-Euro type -WIRE BRAKE	1
	R92 2xxxWB	Power cable liquid eBOT-Miller type - WIRE BRAKE	1
	R92 3xxxWB	Power cable liquid eBOT-Panasonic type - WIRE BRAKE	1
	R92 4xxxWB	Power cable liquid eBOT-OTC type	1
B	R91 1xxx	Power cable gas eBOT-Euro type	1
	R91 2xxx	Power cable gas eBOT-Miller type	1
	R91 3xxx	Power cable gas eBOT-Panasonic type	1
	R91 4xxx	Power cable gas eBOT-OTC type	1
D	R20 0603	Oring power cable gas Ø9	10
E	R90 4004WB	Liner for wire brake wire 1.0 - 1.2 mm	1
F	R9 0400 05	Pneumatic tube D4mm (mts)	1
G	R9 0400	Set of wire brake locking system	1
H	R30 0003	Connections Box	1

© 2024 EDRtorches, S.L. Todos los derechos reservados. Sujeto a cambios sin previo aviso. No se permiten extractos ni reimpressiones.

© 2024 EDRtorches, S.L. Todos los derechos reservados. Sujeto a cambios sin previo aviso. No se permiten extractos ni reimpressiones.



Tipo Euro

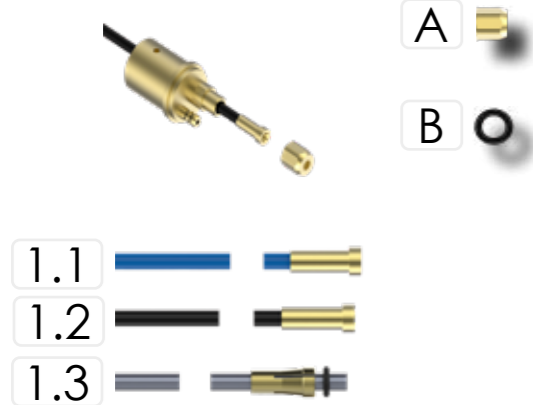

Tipo Miller



Tipo Panasonic



Tipo OTC



Pos.	CODE	TYPE	Min. Q.
A	R6 0000 04	Guide cap Euro-BOT	1
B	R2 2000 0206	O-ring gas connection Euro	10
C	R60 0014	Guide cap Miller-BOT	1
D	R60 0114	Guide cap Alum. Miller-BOT	1
E	R6 0001 02	O-ring gas connection Miller	4
F	R6 0203 02	O-ring protection Miller-BOT	2
G	R6 0202 03	Tube gas connector D6	1
1.1	M99SR01B	Guide blue L1600xD4.6xD1.5mm(0.8-1.0)-Euro	1
	M99SR02B	Guide blue L2600xD4.6xD1.5mm(0.8-1.0)-Euro	1
	M99SR03B	Guide blue L3600xD4.6xD1.5mm(0.8-1.0)-Euro	1
	M99SR04B	Guide blue L4600xD4.6xD1.5mm(0.8-1.0)-Euro	1
1.2	M99 4001	Guide black L1600xD5.3xD2.2mm(1.2-1.6)-Euro	1
	M99 4002	Guide black L2600xD5.3xD2.2mm(1.2-1.6)-Euro	1
	M99 4003	Guide black L3600xD5.3xD2.2mm(1.2-1.6)-Euro	1
	M99 4004	Guide black L4600xD5.3xD2.2mm(1.2-1.6)-Euro	1
1.3	M99 7001	Guide for Alum BOT L1700xD4.5xD2.5mm(1.2-1.6)-Euro	1
	M99 7002	Guide for Alum BOT L2700xD4.5xD2.5mm(1.2-1.6)-Euro	1
	M99 7003	Guide for Alum BOT L3700xD4.5xD2.5mm(1.2-1.6)-Euro	1
	M99 7004	Guide for Alum BOT L4700xD4.5xD2.5mm(1.2-1.6)-Euro	1
2.1	M99 1001	Guide blue L1600xD4.6xD1.5mm(0.8-1.0)-Miller	1
	M99 1002	Guide blue L2600xD4.6xD1.5mm(0.8-1.0)-Miller	1
	M99 1003	Guide blue L3600xD4.6xD1.5mm(0.8-1.0)-Miller	1
	M99 1004	Guide blue L4600xD4.6xD1.5mm(0.8-1.0)-Miller	1

Pos.	CODE	TYPE	Min. Q.
2.2	M99 1101	Guide black L1600xD5.3xD2.2mm(1.2-1.6)-Miller	1
	M99 1102	Guide black L2600xD5.3xD2.2mm(1.2-1.6)-Miller	1
	M99 1103	Guide black L3600xD5.3xD2.2mm(1.2-1.6)-Miller	1
	M99 1104	Guide black L4600xD5.3xD2.2mm(1.2-1.6)-Miller	1
2.3	M99 1401	Guide for Alum BOT L1700xD4.5xD2.5mm(1.2-1.6)-Miller	1
	M99 1402	Guide for Alum BOT L2700xD4.5xD2.5mm(1.2-1.6)-Miller	1
	M99 1403	Guide for Alum BOT L3700xD4.5xD2.5mm(1.2-1.6)-Miller	1
	M99 1404	Guide for Alum BOT L4700xD4.5xD2.5mm(1.2-1.6)-Miller	1
3.1	M99 1301	Guide blue L1600xD4.6xD1.5mm(0.8-1.0)-Panasonic	1
	M99 1302	Guide blue L2600xD4.6xD1.5mm(0.8-1.0)-Panasonic	1
	M99 1303	Guide blue L3600xD4.6xD1.5mm(0.8-1.0)-Panasonic	1
	M99 1304	Guide blue L4600xD4.6xD1.5mm(0.8-1.0)-Panasonic	1
3.2	M99 1201	Guide black L1600xD5.3xD2.2mm(1.2-1.6)-Panasonic	1
	M99 1202	Guide black L2600xD5.3xD2.2mm(1.2-1.6)-Panasonic	1
	M99 1203	Guide black L3600xD5.3xD2.2mm(1.2-1.6)-Panasonic	1
	M99 1204	Guide black L4600xD5.3xD2.2mm(1.2-1.6)-Panasonic	1
4.1	M99 OTN1	Guide black for steel L1600xD5.3xD2.2mm(1.0-1.2)-OTC	1
	M99 OTN2	Guide black for steel L2600xD5.3xD2.2mm(1.0-1.2)-OTC	1
	M99 OTN3	Guide black for steel L3600xD5.3xD2.2mm(1.0-1.2)-OTC	1
	M99 OTN4	Guide black for steel L4600xD5.3xD2.2mm(1.0-1.2)-OTC	1
4.2	M99 OTAL1	Guide for alum L1600xD4.5xD2.5mm(1.0-1.2)-OTC	1
	M99 OTAL2	Guide for steel L2600xD4.3xD2.5mm(1.0-1.2)-OTC	1
	M99 OTAL3	Guide for alum L3600xD4.5xD2.5mm(1.0-1.2)-OTC	1
	M99 OTAL4	Guide for steel L4600xD4.3xD2.5mm(1.0-1.2)-OTC	1

© 2024 EDRtorches, S.L. Todos los derechos reservados. Sujeto a cambios sin previo aviso. No se permiten ex

© 2024 EDRtorches, S.L. Todos los derechos reservados. Sujeto a cambios sin previo aviso. No se permiten extractos ni reimpresiones.





Sistema anticollisión iBOT



MIG/MAG, GMAW,131,135

- 930g -L100 x Ø96 mm
- Max. X,Y:10° / Z:7mm
- Sensor X,Y:1° / Z:0.7mm
- Sensor 250V DC-100mA-NC
- Max. 2.5 kg
- 0.1 to 300 mm



Características de fabricación.

- ~Protección de caucho para alta temperatura y estanqueidad IP63
- ~Sistema interno de 6 puntos de apoyo evita zonas muertas de baja resistencia al movimiento
- ~Tres sensores independientes

CEROFit

~Mecanizado de sistemas de enclavamiento CEROFit. Piezas mecanizadas en la misma secuencia

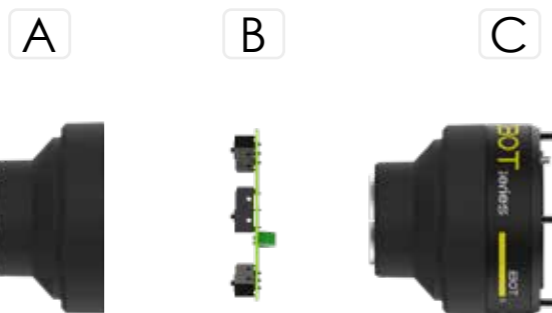

Pos.	CODE	TYPE	Min. Q.
1	R51 0001	Anti-collision iBOT	1
1.1	R50 0014	Anti-collisión sensor BOT	1
	R51 0001	Anti-collision iBOT	1

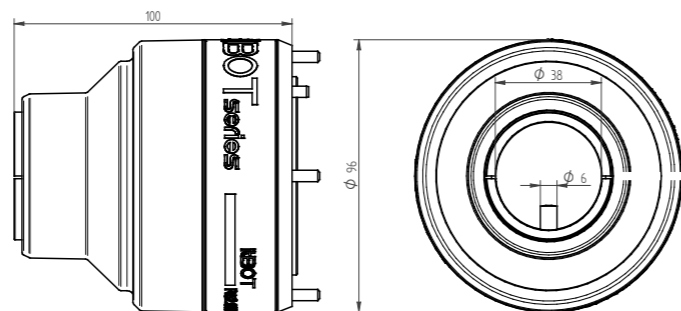

Sistema anticollisión eBOT



MIG/MAG, GMAW,131,135
TIG, TMAW,141

- 910g -L62 x Ø96 mm
- Max. X,Y:10° / Z:7mm
- Sensor X,Y:1° / Z:0.7mm
- Sensor 250V DC-100mA-NC
- Max. 5.0 kg
- 0.1 to 300 mm



Características de fabricación.

- ~Protección de caucho para alta temperatura y estanqueidad IP63
- ~Sistema interno de 6 puntos de apoyo evita zonas muertas de baja resistencia al movimiento
- ~Tres sensores independientes

CEROFit

~Mecanizado de sistemas de enclavamiento CEROFit. Piezas mecanizadas en la misma secuencia

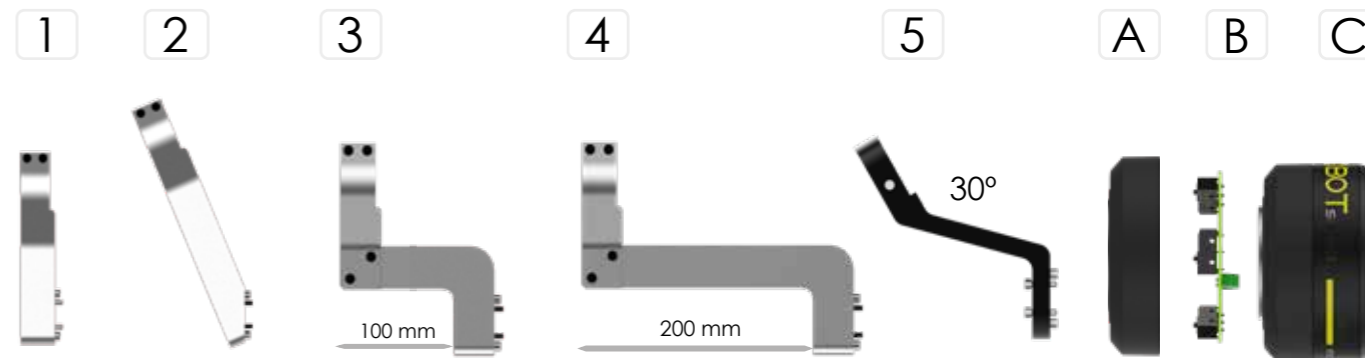

Pos.	CODE	TYPE	Min. Q.
A	R53 0011	Protection cover	1
B	R50 0014	Anti-collisión sensor BOT	1
C	R53 0001	Anti-collision eBOT medium	1
	R53 0002	Anti-collision eBOT high	1
1	R41 1000	Torch bracket eBOT 90°	1
2	R41 1023	Torch bracket eBOT 67° (standard)	1
3	R41 2100	Torch bracket eBOT 90°x100mm	bp
4	R41 2200	Torch bracket eBOT 90°x200mm	bp
5	R41 5001	Bracket TIG T5W 30°	1

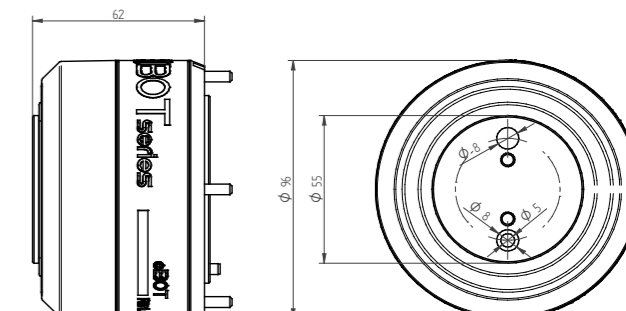

© 2024 EDRtorches, S.L. Todos los derechos reservados. Sujeto a cambios sin previo aviso. No se permiten extractos ni reimpressiones.

© 2024 EDRtorches, S.L. Todos los derechos reservados. Sujeto a cambios sin previo aviso. No se permiten extractos ni reimpressiones.



Discos adaptadores BOT

CE MIG/MAG, TIG
INDUSTRIAL ROBOTS

- Compatible con sistemas BOT.
- Adaptación a todos los robots de soldadura.

iBOT - Robots de eje hueco y cableado interno.
eBOT - Robots estándar y cableado externo
COBOT - Uso sin sistema anti-colisión para robots collativos



iBOT

A



B



Pos.	CODE	ROBOT TYPE		Min. Q.
A	R71 0060L	FANUC	ARCMATE 100iC	1
A	R71 0061L	FANUC	ARCMATE 100iD	1
A	R71 0061L	FANUC	ARCMATE 120iD	1
B	R71 0090	ABB	IRB 1600 ID	1
B	R71 0070	ABB	IRB 2600 ID	bp
B	R71 0080	PANASONIC	AW 1400	bp
C	R71 0080	PANASONIC	AW 2000	bp
A	R71 0040L	KUKA	KR6 R1820 arc HW	1
A	R71 0040L	KUKA	KR8 R1420 arc HW	1
A	R71 0040L	KUKA	KR8 R1620 arc HW	1
A	R71 0040L	KUKA	KR8 R2100 arc HW	1
B	R71 0050	KUKA	KR16 HW	1
A	R71 0060L	YASKAWA	MA1440	1
A	R71 0060L	YASKAWA	MA2010	1
B	R71 0010	YASKAWA	MA1400	1
B	R71 0010	YASKAWA	MA1800	1
B	R71 0010	YASKAWA	MA1900	1
B	R71 0010	KAWASAKI	BA006L	1
A	R71 0080	OTC	FD-B4S	bp
A	R71 0081	OTC	FD-B6	1
A	R71 0081	OTC	FD-B6L	1

eBOT

C



Pos.	CODE	ROBOT TYPE		Min. Q.
C	R73 0010	FANUC	ARCMATE 100i	1
C	R73 0010	FANUC	ARCMATE 120iL	1
C	R73 0010	ABB	IRB 1600	1
C	R73 0030	ABB	IRB 2400	1
C	R73 0030	ABB	IRB 2600	1
C	R73 0020	PANASONIC	AW 8010	bp
C	R73 0030	KUKA	KR6	1
C	R73 0010	MOTOMAN	UP-6	1
A	R73 0010	OTC	FD-V6LS	1
A	R73 0010	OTC	FD-V8	1
A	R73 0010	OTC	FD-V8L	1

COBOT

D



Pos.	CODE	ROBOT TYPE		Min. Q.
D	R75 0020	COBOT	ALL MODELS	1
D	R75 0021	COBOT TIG	ALL MODELS - PA6	1

bp: product out of stock, manufacture on demand



Extracción de humos ASMIG



ASMIG es un sistema de aspiración de humos de soldadura para antorchas robotizadas de la gama BOT, es un sistema externo que se puede incorporar a cualquier antorcha ya instalada de la línea BOT, tanto en ROBOTS industriales como COBOTS.

El sistema también puede suministrarse con las antorchas ya incorporadas.

Están disponibles varias configuraciones de cuellos estándar, pero bajo pedido se pueden solicitar para otros modelos de la línea BOT.

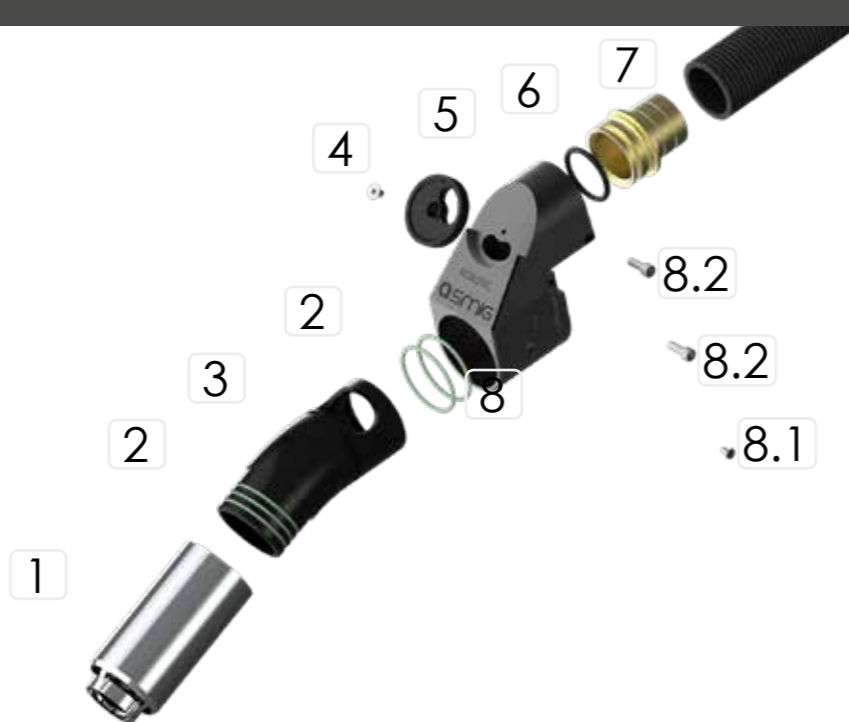

Pos.	CODE	TYPE	Min. Q.
1	R30 8090	Nozzle ASMIG L90xØ42.5 mm (22°)	1
	R30 8055	Nozzle ASMIG L55xØ42.5 mm (45°)	1
2	R30 8005	Oring ASMIG Ø37 mm	10
3	R3 8022 01	Support tuber ASMIG 22G	1
	R3 8022 02	Support tuber ASMIG 22GL	1
	R3 8045 01	Support tuber ASMIG 45G	1
4	R3 8002 01	Tapa soporte ASMIG	1
5	R6 0203 02	Junta de cierre	4
6	R3 8002 04	Racor tubo ASMIG	1
7	R9 0210 09	Funda exterior D29 BOT	1
8	R3 8002	Soporte ASMIG	1
8.1	R5 1000 20	Tornillo brida IBOT M4x12	2
8.2	R8 0000 0203	tornillo soporte BOT M4x6	2

A



B



C



Pos.	CODE	TYPE	Min. Q.
A	R30 8022	ASMIG SYSTEM for Torch neck BOT-40W 22°	1
B	R30 8122	ASMIG SYSTEM for Torch neck BOT-40W 22°L	1
C	R30 8045	ASMIG SYSTEM for Torch neck BOT-40W 45°	1

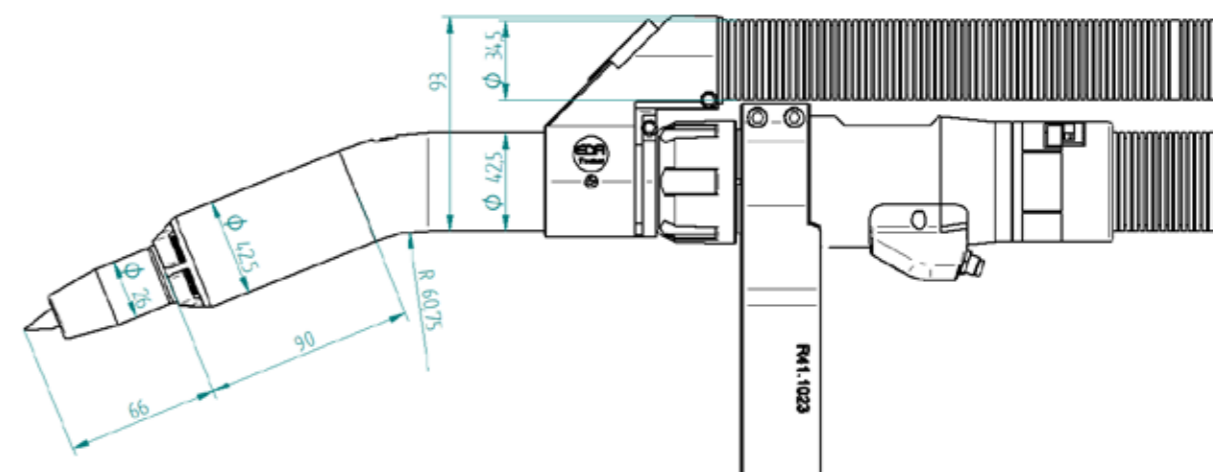

A.1 BOT-40W 22° N



B.1 BOT-40W 22°L L

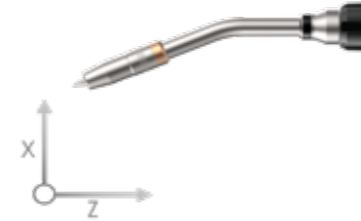

C.1 BOT-40W 45° N



Pos.	CODE	TYPE	Min. Q.
A.1	R14 0220	Torch neck BOT-40W 22° (X=64 mm, Z=247 mm)-long type N	1
B.1	R14 0221	Torch neck BOT-40W 22°L (X=64 mm, Z=297 mm)-long type L	1
C.1	R14 0450	Torch neck BOT-40W 45° (X=111 mm, Z=217 mm)-long type N	1



Estación de limpieza CS2



- 6-8 bar * / Min flow 10 l/s
 - 6.3 Nm - 425 rpm
 - Time cut 0.5 seg
 - Max. 1.6 mm (solid wire)
 - Max. 3.2 mm (tubular wire)
 - 0.5 l spatter
 - +5 - +50C°
- (*) Aire comprimido exento de aceite

Estación de limpieza de boquillas para antorchas de soldadura automatizadas y robotizadas. Incorpora unidad de corte de hilo de soldadura. Garantiza la continuidad del proceso de soldadura, manteniendo la boquilla de la antorcha de soldadura libre de escoria y proyecciones.



- ~Eficacia de limpieza, tiempo de ciclo corto
- ~Eliminación total de proyecciones incrustadas
- ~Incluye punto de verificación de programación TCP

Pos.	TYPE	CODE	Min. Q.
A	Clean station with wire cut (complete) + base	R02 2001	1

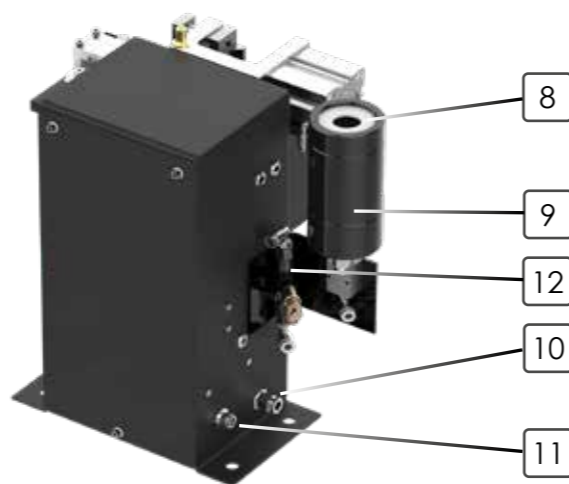
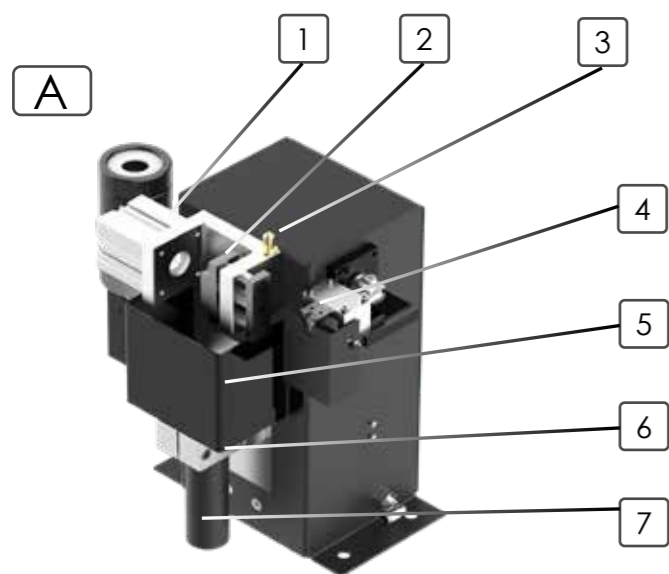

Pos.	CODE	Partes	Descripciones funcionales	Min. Q.
1	R02 2P01	Clamping cylinder	Automatic clamping welding nozzle	1
2	R02 2P02	Locater block	Fixing welding gun sprayer nozzle	1
3	R02 2P03	TCP positioning pin	TCP positioning points	1
4	R02 2P04	Wire shearing device	Wiping out needless welding wire	1
5	R02 2P05	Reamer protective cover	Preventing ejection of splash	1
6	R02 2P06	Motor mounting base	Adjusting height of pneumatic motor	1
7	R02 2P07	pneumatic motor	Driving reamer for cleaning	1
8	R02 2P08	Spray protector	Protect losses of liquid spray	1
9	R02 2P09	Anti-sling Unit	Spraying anti-sling agent	1
10	R02 2P10	Air connection port	Connecting 8mm air pipe	1
11	R02 2P11	8-pin Aviation plug	Controlling interface by robot	1
12	R02 2P12	Pneumatic distributor	Liquid control anti spatter	1

Elija su escurador Serie BOT

Model	Nozzle	Code
BOT 30G / 42G	Nozzle L76xD13mm	R03 2041
	Nozzle L76xD15.5mm	R03 2040
	Nozzle L79xD15.5mm	R03 2061
BOT 31EC / 32W	Nozzle L47xD13.5mm	R03 2030
	Nozzle L76xD13mm	R03 2041
BOT 40W / 52W	Nozzle L76xD15.5mm	R03 2040
	Nozzle L79xD15.5mm	R03 2042
BOT 41EC	Nozzle L76xD15.5mm	R03 2010
	Nozzle L60xD15.5mm	R03 2040
BOT 50W	Nozzle L60xD18mm	R03 2050
	Nozzle L16xD15.5mm	R03 2061
BOT 60W	Nozzle L16xD18mm	R03 2060
	Nozzle L16xD21mm	R03 2062

Tipos de escuradores para BOT - específicos

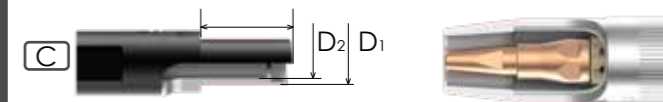

Pos.	CODE	TYPE	Min. Q.
C	R03 2030	Cleaning reamer TH L23xD13xD8.5 mm	1
	R03 2010	Cleaning reamer EC TH L38.5xD15xD10.5 mm	1
	R03 2040	Cleaning reamer TH L26xD15xD10.5 mm	1
	R03 2041	Cleaning reamer TH L22xD12.5xD10.5 mm	1
	R03 2050	Cleaning reamer TH L26xD17.5xD10.5 mm	1
	R03 2060	Cleaning reamer TH L29xD17.5xD10.5 mm	bp

Tipos de escuradores estándar



Code.	Tobera interior mm	Punta cont. mm	D1 mm	D2 mm	Min. Q.
R03 1107-40	12	6	11	7	bp
R03 1207-40	13	6	12	7	bp
R03 1209-40	13	8	12	9	bp
R03 1309-40	14	8	13	9	bp
R03 1409-40	15	8	14	9	bp
R03 1509-40	16	8	15	9	bp
R03 1210-40	13	9	12	10	bp
R03 1310-40	14	9	13	10	bp
R03 1410-40	15	9	14	10	bp
R03 1510-40	16	9	15	10	bp
R03 1411-40	15	10	14	11	bp
R03 1511-40	16	10	15	11	bp
R03 1611-40	17	10	16	11	bp
R03 1711-40	18	10	17	11	bp
R03 1713-40	18	12	17	13	bp

bp: producto agotado, fabricación bajo pedido

© 2024 EDRtorches, S.L. Todos los derechos reservados. Sujeto a cambios sin previo aviso. No se permiten extractos ni reimpressiones.

© 2024 EDRtorches, S.L. Todos los derechos reservados. Sujeto a cambios sin previo aviso. No se permiten extractos ni reimpressiones.



TCP control cuellos BOT



MIG/MAG,
Calibrated neck BOT

Max capacidad de calibración + -2°

Cuellos refrigerados líquido y gas

TIPO 1

Cod: R01 1000
CUELLOS 30G, 40W, 41EC, 50W, 60W

TIPO 2

Cod: R01 2000
CUELLOS 31EC, 32W, 50WS

TIPO 3

Cod: R01 3000
CUELLOS XXL



La tabla de calibración para MIG / MAG cuellos de soldadura de la serie BOT, permite ajustar y calibrar con precisión los cuellos robotizados, puede para reajustar el cuello después de un golpe o para verificar su estado después de un uso intensivo

1.1 Type 1



1.2 Type 2



1.3 Type 3



2



4.1



3.1



4.2



3.2



4.3



3.3



3.4



Pos.	CODE	TYPE	Min. Q.
1.1	R01 1000	TCP control type 1	1
1.2	R01 2000	TCP control type 2	bp
1.3	R01 3000	TCP control type 3	bp
2	R01 0008	Correction lever	1
3.1	R02 0004	Check tool 31EC/32W (M6)	1
3.2	R02 0001	Check tool 30G/40W/41EC	1
3.3	R02 0005	Check tool 50W	1
3.4	R02 0006	Check tool 60W	1
4.1	R10 0312	Tip TCP M6-12mm-31EC-32W	1
4.2	R10 0215	Tip TCP EC M8-15mm-41EC	1
4.3	R10 0115	Tip TCP M10-15mm-30G-40W-50W-60W	1

bp: producto agotado, fabricación bajo pedido



Líquidos protectores

Los líquidos protectores son una forma eficaz de aumentar la vida útil de sus sistemas. Proteja su antorcha de la electrólisis con CLEAR PROTECT y manténgala libre de salpicaduras con SPATTER FREE.



1.1



1.2

Pos.	CODE	TYPE	Min. Q.
1.1	R07 1005	Anti-projection liquid SPATTER FREE 5 (5l)	1
2.2	R07 0005	Coolant CLEAR PROTECT 10 (10l)	1

Datos técnicos

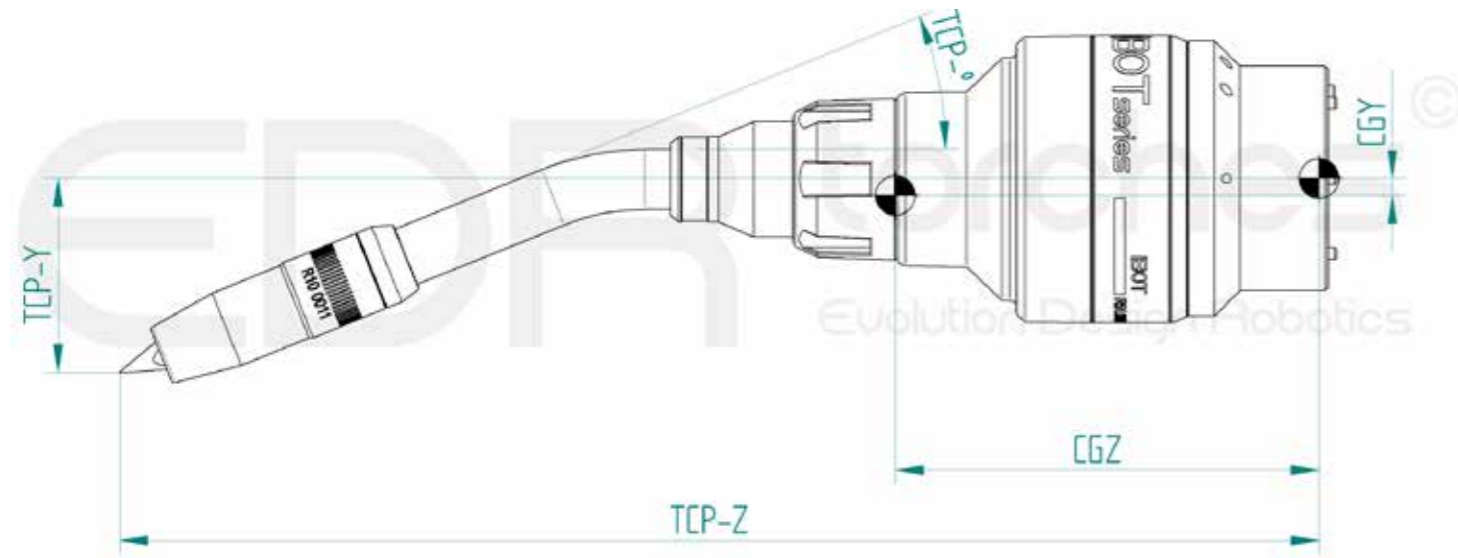

NOTES:

Pos.	NECK TYPE	CODE	TCP-Y	TCP-Z	TCP-°	CG-Y	CG-Z	KG
40W	Torch neck BOT-40W 0° (X=0 mm, Z=259 mm)	R14 0000						2.35
	Torch neck BOT-40W 22° (X=64 mm, Z=247 mm)	R14 0220	-65	401	22°	-4	107	2.35
	Torch neck BOT-40W 22°F (X=50 mm, Z=250 mm)	R14 0222	-50	404	22°	-2	105	2.35
	Torch neck BOT-40W 22°L (X=64 mm, Z=297 mm)	R14 0221	-65	451	22°	-4	116	2.50
	Torch neck BOT-40W 22°LF (X=50 mm, Z=300 mm)	R14 0223	-50	454	22°	-3	151	2.50
	Torch neck BOT-40W 36° (X=96 mm, Z=230 mm)	R14 0360	-96	384	36°	-6	105	2.35
	Torch neck BOT-40W 45° (X=111 mm, Z=217 mm)	R14 0450	-111	371	45°	-6	103	2.35
	Torch neck BOT-40W 45°L (X=111 mm, Z=267 mm)	R14 0451	-111	421	45°			2.50

Robotic welding torches



EDRtorches, S.L.
Calle Miguel Angel Blanco 28, 46138
Rafelbuñol - Valencia Spain.
www.edrtorches.com
info@edrtorches.com
Tel. 0034 963 558 893